



MODELO
CCM601
CCM901



Manual de instrucciones

DECLARACIÓN DE CONFORMIDAD CE/TÜV

Declaración de conformidad:

Declaramos, bajo nuestra responsabilidad, que el producto designado abajo:

Tipo:

Modelo:

Marca: **LEMAN**

Se atienen las siguientes normas o directivas europeas:

- **Normas CEE** : CEE:2006/42/EC
- **Normas Armonizadas** : EN 61029-1:2009 EN12418:2000+A1:09
- **Número de registro** : HZ10030110-001
- **Expediente técnico del fabricante** : 10HZW1572-01

Hecho en St. Clair de la Tour, el 24/010/2011

M.DUNAND, PRESIDENTE

LEMAN

Z.A. du Coquilla

BP 147

38354 LA TOUR DU PIN CEDEX

FRANCIA



1. INDICE

- 1. INDICE**
- 2. PARTES DE LA MAQUINA**
- 3. DATOS TECNICOS**
- 4. GARANTIA**
- 5. REGLAS GENERALES DE SEGURIDAD**
 - 5.1 Pegatinas de seguridad**
 - 5.2 Consejos de seguridad**
- 6. INSTRUCCIONES GENERALES**
- 7. MANTENIMIENTO**
- 8. CERTIFICADO DE GARANTIA**

2. PARTES DE LA MAQUINA

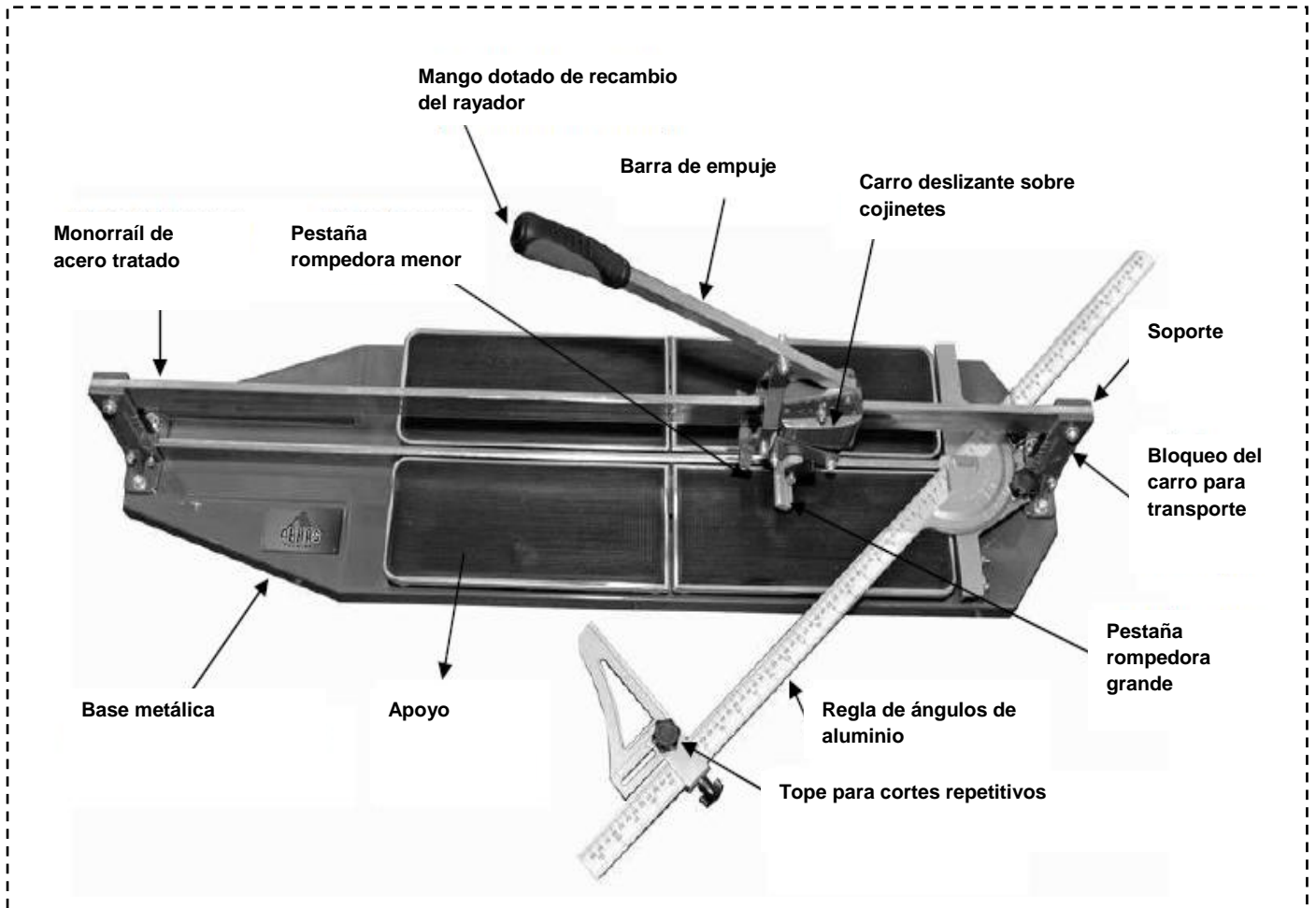

Herramientas:

- Llave doble 8-10mm
- Destornillador plano
- Llave Allen 3mm
- Llave Allen 4mm
- Rayador de recambio \varnothing 22X6X5mm incluido en el mango.
- Manual de instrucciones

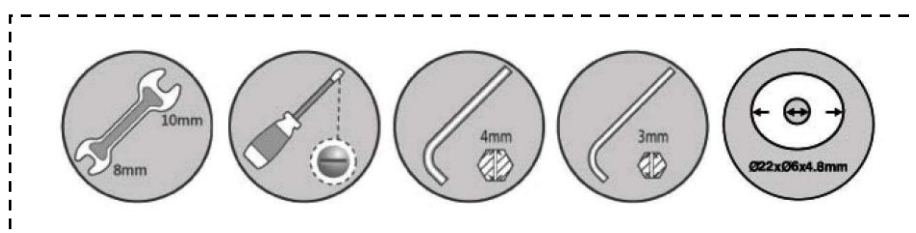

3. DATOS TECNICOS

<i>CARACTERISTICAS</i>	<i>CCM601</i>	<i>CCM901</i>
Dimensiones de la base	840x300x25mm	1140x300x25mm
Dimensiones de la rueda	Ø22xØ6x5mm	Ø22xØ6x5mm
Longitud de corte máximo	600mm	900mm
Longitud de corte máximo diagonal	420X420mm	630x630mm
Altura de corte	20mm	20mm
Precisión del corte	0.30mm	0.30mm
Dimensiones de la maquina	876X336X250mm	1190x350x265mm
Peso de la maquina	15Kg	17,5Kg

4. GARANTIA

Los trabajos y las operaciones que no se mencionan en este manual, requieren un consentimiento por escrito del fabricante. La máquina y el equipo se proporcionan con un certificado de garantía. Es importante cumplimentar el certificado de garantía inmediatamente una vez realizada la compra con respecto a la posibilidad de establecer una reclamación de la garantía y por seguridad del producto.

Si la máquina no se instala correctamente, puede causar daños irreparables a la máquina y herir a la persona encargada de su funcionamiento. En este caso, El fabricante no tendría ninguna responsabilidad en cuanto a la manipulación indebida de la máquina.

Cualquier tipo de reclamaciones sobre la garantía se tendrá que realizar directamente al fabricante. Una vez que el período de garantía haya finalizado, cualquier empresa especializada podrá reparar la máquina.

5. REGLAS GENERALES DE SEGURIDAD

Hay decenas de peligros relacionados con el uso de las máquinas. Usando la máquina con respeto y la precaución que requiere se pueden reducir notablemente dichos peligros. De todas formas si las dichas precauciones se ignoran pueden ocurrir serios problemas al operario.

1. Leer el manual antes de empezar a trabajar con la máquina.
2. La máquina debe ser desconectada de la toma de corriente antes de trabajar mantener o realizar cualquier tipo de ajuste en las piezas de recambio de su interior.
3. Antes de dejar de trabajar la máquina asegurarse que el área de trabajo esté limpia.
4. Comprobar la madera por si hubieran nudos, clavos o cualquier otra cosa que pudiera perjudicar al desarrollo de la máquina.
5. Mantener las herramientas arregladas y en un lugar seguro.
6. No forzar la máquina. Hará el trabajo mejor y de una forma más seguro.
7. Todas las personas ajenas a la empresa deben mantenerse a distancia del área de trabajo.
8. Evite posturas que no sean naturales. Póngase en una posición segura en al que pueda mantener bien el equilibrio.
9. No trabajar con la máquina bajo influencias de drogas, alcohol o cualquier tipo de medicación.
10. Evitar trabajos difíciles y posiciones donde la mano pueda dirigirse hacia el arrastre.
11. No dejar la máquina hasta que esté completamente parada, y nunca la deje sin vigilancia mientras esté trabajando.
12. El empresario es responsable de elegir a las personas más cualificadas para efectuar el trabajo
13. Un calzado seguro es conveniente para proporcionar protección contra los objetos deslizantes y con puntas afiladas o cortantes.
14. Se debería llevar protección ocular y comprobar que acopla perfectamente.
15. Llevar protección auditiva cuando se trabaje con la máquina.
16. No llevar anillos, brazaletes o joyas que puedan engancharse en la máquina.
17. No llevar ropas sueltas. La ropa deberá ser cómoda.
18. No llevar guantes o cualquier otro tipo de protector en las manos.
19. Cubrirse el pelo.
20. Todos los protectores deben estar en su lugar todo el tiempo a menos que se tengan que quitar para realizar algún tipo de mantenimiento concreto, el cual una vez terminado deberán inmediatamente ser repuestas.
21. Asegurarse que el operario sabe cómo parar la máquina antes de empezar a trabajar.
22. Nunca limpiar o quitar las astillas mientras la máquina esté en funcionamiento
23. No manipular o quitar los protectores ni la etiquetas
24. Mantener limpia el ara de trabajo, no dejar que el suelo se llene de serrín. El polvo que se acumula en la zona de trabajo puede causar caídas accidentales.
25. Aviso: Antes de que arranque la máquina, el bastidor de seguridad debe estar en el lugar apropiado. Utilice guantes protectores, protección para los ojos y los oídos. Use aceite no tóxico. No utilice sierras. Si por cualquier motivo se llegase a producir daños a los accesorios que se instalan en la mesa de trabajo, las piezas dañadas se deberían cambiar inmediatamente. Se debería utilizar un mecanismo apropiado para sujetar la pieza en elaboración para prevenir que esta se desplace. El trabajador debería señalar el indicador que se encuentra en la parte inferior de la mesa de trabajo para ajustarlo cuando se realicen operaciones de corte en ángulos.
26. La puerta se podrá abrir 15 segundos después de que la máquina se haya detenido.
27. Por favor, utilice una carretilla de horquilla elevadora para transportar la máquina a su destino final.

5.1 Pegatinas de seguridad



Leer cuidadosamente el manual de instrucciones.



Busque ayuda para el manejo de piezas grandes



No tocar



Utilizar gafas de seguridad



No utilizar en húmedo o mojado



Use mascara contra el polvo

5.2 Consejos de seguridad

- No aceptamos la responsabilidad de rotura de la maquina si esta no ha estado trabajando con piezas de: barro, gres porcelánico y/o mármol fino.
- No corte baldosas y/o azulejos que tengan un espesor de más de 20 mm.
- Para el corte de piedra natural o baldosas con un espesor de más de 20 mm se recomienda utilizar un cortador de azulejos eléctrico.
- La máquina debe estar tumbada durante el corte.
- Esta máquina tiene una capacidad de corte de alta presión, que está diseñada y fabricada de acuerdo con un mecanismo y estructura no es excesiva.
- Se recomienda encarecidamente que lea cuidadosamente las instrucciones.

Utilice la llave Allen de 5 mm para quitar el tornillo (bloqueado) para liberar el carro antes de su uso.

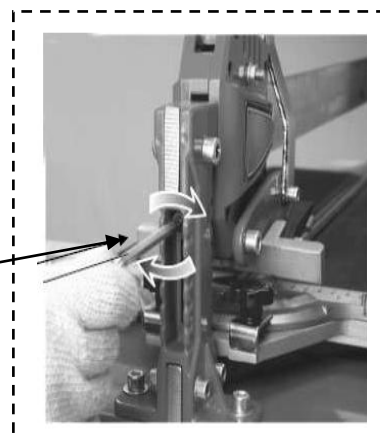
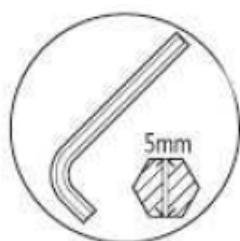

6. INSTRUCCIONES GENERALES

1. Colocar la ficha en contra de los topes de la regla.
Colocar la rueda de corte del carro en el borde posterior de la baldosa a trabajar. P1

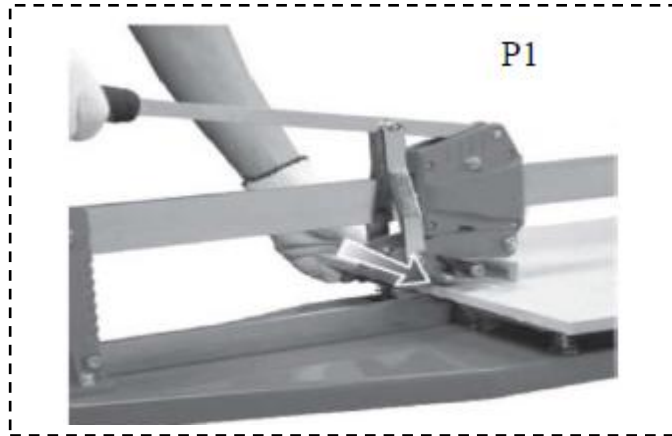

2. Al cortar recto o en diagonal, colocar correctamente la posición angular de la regla según el corte elegido.
Afloje los dos tornillos de fijación para colocar y ajustar la regla. P2

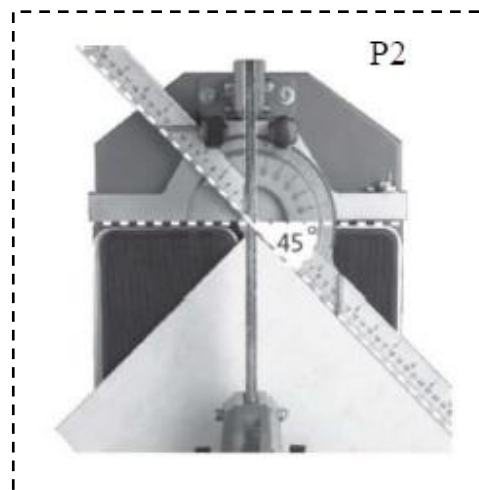
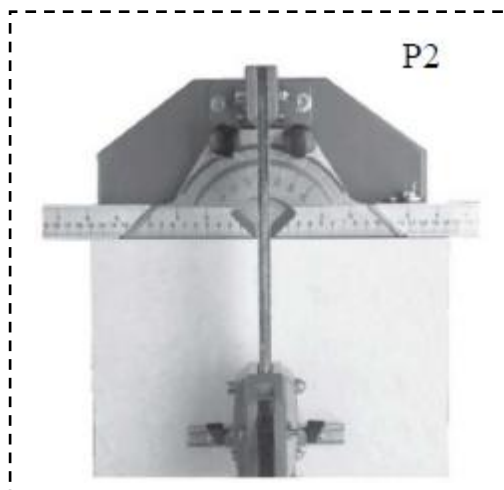

3. Comience el corte empujando la palanca hacia abajo y hacia adelante presionando.
Dibuje una forma regular y continua a lo largo de la longitud de la baldosa. Es importante hacer el corte en una sola operación sin interrupciones. P3.

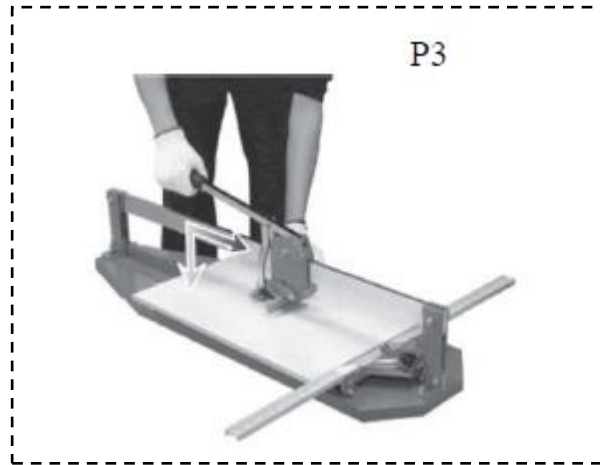

4. Mantener el el carro sin moverse. Colocar el carro como se muestra en la imagen P4.
Hacer presión sobre la línea marcada hasta la separación de la placa P5.

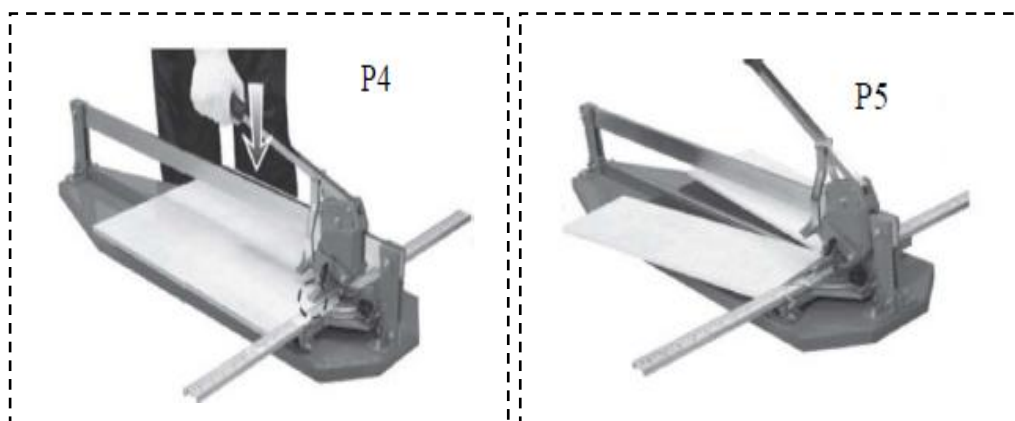

NOTA:

La maquina va dotada con dos pestañas de corte.

En general, si el grosor de la baldosa es mayor que 10 mm, utilice la pestaña de mayor grosor y si es fina la de menor.

Consulte las explicaciones de los dos tipos de pestañas de corte, como se muestra en las fotos P6.

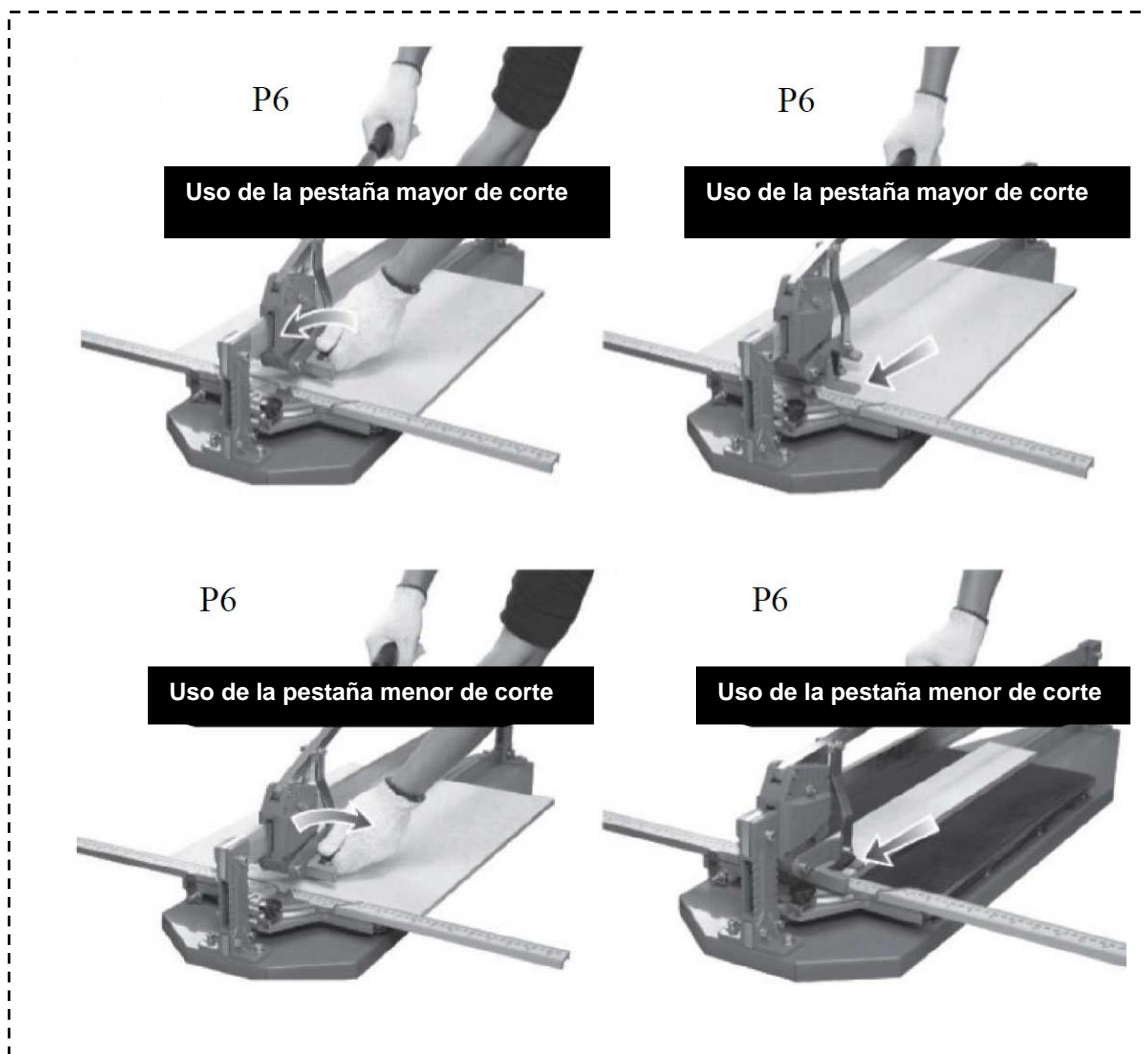

7. MANTENIMIENTO

Eliminar todos los residuos e incrustaciones de la maquina sin el uso de un lubricantes.

1. Reemplazar en caso de desgaste de la rueda de carburo, como se muestra en las imágenes P7 y P8.



2. Ajuste la palanca del carro, como se muestra en la imagen P9.



3. Ajustar el empuje del carro como se muestra en la imagen P10.



4. Ajustar la estanqueidad de la varilla de empuje, como se muestra en la imagen P11.



PROCEDIMIENTO SERVICIO POST-VENTA DISTRIBUIDOR

MAQUINAS EN GARANTÍA

- Máquinas con garantía de DOS AÑOS (excepto para las piezas consumibles como las hojas de sierra circular, las correas, las escobillas, etc...)
- En caso de aspiradores y/o sistemas de aspiración, la NO UTILIZACIÓN de los filtros correspondientes, anulará la garantía.
- La garantía, en ningún caso cubrirá, las averías causadas por errores y/o fallos de la red eléctrica (como las sobretensiones)
- En caso de averías y/o desperfectos sufridos durante el transporte, la garantía solo será efectiva en caso de haberlo hecho constar en el albarán de entrega de la agencia.
- En cualquier caso, el fabricante se reserva el derecho de anular la garantía en caso de detectar un uso incorrecto, manipulación de la máquina, uso en aplicaciones para la que no está diseñada, etc.
- Para cualquier gestión post-venta se necesitará la referencia de la máquina + nº de serie + nº pieza defectuosa en el despiece.
- Todas las devoluciones deben ser autorizadas por nuestro responsable SAT bien al teléfono 961.221.996 o al e-mail comercial2@leman-sa.com.
- El envío de las piezas defectuosas es gratis, pero la mano de obra será realizada por el distribuidor o por el usuario.
- Cambio de máquinas: El abono se hará a recepción de la máquina defectuosa. Los gastos de envío a nuestras instalaciones serán a cargo de LEMAN si el defecto está constatado en un plazo inferior a 15 días desde la entrega de la máquina. Superado este plazo, los gastos de envío serán a cargo del distribuidor/usuario.
- **IMPORTANTE:** En caso de devolución, para ser aceptada por fábrica, la máquina deberá ir con todos sus accesorios, piezas y embalaje original y en perfecto estado tal y como fue entregada. En caso de no ser así, no se realizará ningún cambio.
- Si el distribuidor no quiere o no puede asegurar la mano de obra del servicio post-venta, le indicaremos un Centro de Reparación Autorizado en su zona geográfica.

MAQUINAS FUERA DE GARANTÍA

- Para cualquier gestión post-venta se necesitará la referencia de la máquina + nº de serie + nº de pieza defectuosa que encontrará en el despiece.
- Todas las devoluciones deben ser autorizadas por nuestro responsable SAT bien al teléfono 961.221.996 o al e-mail comercial2@leman-sa.com. Los representantes comerciales LEMAN no pueden aceptar devoluciones de máquinas.
- El envío de las piezas defectuosas será facturado, y la mano de obra será realizada por el distribuidor o por el usuario.
- Si el distribuidor no quiere o no puede asegurar la mano de obra del servicio post-venta, le indicaremos un Centro de Reparación Autorizado en su zona geográfica.

PROCEDIMIENTO SERVICIO POST-VENTA

USUARIO FINAL

CONDICIONES DE LA GARANTÍA:

Este producto se garantiza para un período de DOS AÑOS a partir de la fecha de compra (orden de entrega o factura) y del registro del nº de serie. Los productos de marca LEMAN se comprueban según las normas de recepción en uso.

Su distribuidor se compromete a remediar todo defecto de funcionamiento procedente de un defecto de construcción o de materiales. La garantía consiste en sustituir gratuitamente las partes defectuosas. Esta garantía no es aplicable en caso de explotación no conforme a las instrucciones de utilización de la máquina, en caso de daños causados por intervenciones no autorizadas o por negligencia del comprador.

En el caso de aspiradores y/o sistemas de aspiración, la NO UTILIZACIÓN de los filtros incluidos con el equipo dará lugar a la cancelación de la garantía.

La garantía, en ningún caso cubrirá, las averías causadas por errores y/o fallos de la red eléctrica (como las sobretensiones)

En caso de averías y/o desperfectos sufridos durante el transporte, la garantía solo será efectiva en caso de haberlo hecho constar en el albarán de entrega de la agencia

En cualquier caso, el fabricante se reserva el derecho de anular la garantía en caso de detectar un uso incorrecto, manipulación de la máquina, uso en aplicaciones para la que no está diseñada, etc.

Esta garantía se limita a la sustitución pura y simple y sin indemnizaciones de las partes defectuosas. Las reparaciones no dan lugar a ninguna garantía. Las reparaciones de conformidad con la garantía no pueden efectuarse sino en los talleres de su distribuidor o de sus talleres autorizados. El coste del transporte del material irá siempre a cargo del cliente.

PROCEDIMIENTO QUE DEBE SEGUIRSE PARA BENEFICIARSE DE LA GARANTÍA:

Para beneficiarse de la garantía, el Anexo SOLICITUD DE RECOGIDA SAT deberá rellenarse debidamente y enviarse a su distribuidor antes de devolver el producto defectuoso. Debe adjuntar siempre una copia de la factura o la orden de entrega que indica la fecha, el tipo de la máquina y su número de referencia.

IMPORTANTE: En caso de devolución, para ser aceptada por fábrica, la máquina deberá ir con todos sus accesorios, piezas y embalaje original en buen estado tal y como fue entregada. En caso de no ser así, no se realizará ningún cambio.

En todos los casos, un aviso previo a su distribuidor será necesario antes de todo envío.



LEMAN ESPAÑA, S.A.

Pol. Ind. Alter - c/ Dels Seders, 10

46290 Alcàsser

Valencia- ESPAÑA/Spain

comercial2@leman-sa.com

*FECHA:

SOLICITUD DE RECOGIDA S.A.T.

INFORMACIÓN DE SU DISTRIBUIDOR

*EMPRESA:

DIRECCIÓN:

C.P.

*TELEFONO:

POBLACIÓN:

PERSONA RESPONSABLE / CONTACTAR CON:

DATOS DEL PROPIETARIO

EMPRESA / NOMBRE PROPIETARIO

* Nº REF. DE DEVOLUCIÓN:

DIRECCIÓN:

C.P.

*TELEFONO:

POBLACIÓN / PROVINCIA:

COMENTARIOS:

DATOS DE LA MAQUINA

*MODELO Y NÚMERO DE SERIE:

*FECHA DE VENTA:

*ACCESORIOS INCLUIDOS:

DOCUMENTACIÓN ADJUNTA

*FACTURA:

ALBARÁN:

Con el fin de garantizar y facilitar la reparación de su maquinaria, será **IMPRESINDIBLE** que la máquina se acompañe de documento acreditativo como justificante de la fecha de venta.

*FIRMA:

POR FAVOR, REMITA ESTE DOCUMENTO A:

Fax: 961.221.997

o Email: comercial2@leman-sa.com