

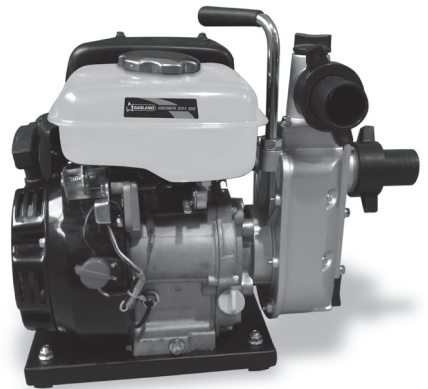

GEISER 231 QG



EN Instruction manual

ES Manual de instrucciones

FR Manuel d'instructions

IT Libretto d'istruzioni

PT Manual do operador

GR ΕΓΧΕΙΡΙΔΙΟ ΧΕΙΡΙΣΜΟΥ

ÍNDICE

1. Introducción	2
2. Normas y precauciones de seguridad	3
3. Iconos de advertencia	6
4. Símbolos en la máquina	6
5. Descripción de la máquina	7
6. Instrucciones para la puesta en servicio	9
7. Mantenimiento y servicio	11
8. Detección e identificación de fallos	14
9. Transporte	15
10. Almacenamiento	15
11. Información sobre la destrucción del equipo/reciclado	15
12. Condiciones de garantía	16
13. Declaración de conformidad CE	17

1. INTRODUCCIÓN

Gracias por haber elegido esta máquina Garland. Estamos seguros de que usted apreciará la calidad y prestaciones de esta máquina, que le facilitará su tarea por un largo periodo de tiempo. Recuerde que esta máquina dispone de la más amplia y experta red de asistencia técnica a la que usted puede acudir para el mantenimiento de su máquina, resolución de problemas y compra de recambios y/o accesorios.

⚠ ¡Atención! Lea todas las advertencias de seguridad y todas las instrucciones. La no observación de todas las advertencias e instrucciones relacionadas a continuación puede dar como resultado una descarga eléctrica, fuego y/o una lesión seria.

⚠ Esta máquina está prevista para el bombeo de agua dulce limpia con una temperatura máxima de 35°C. No utilice esta bomba para bombear otros líquidos distintos del agua dulce limpia como agua salada, agua sucia, gasolina, aceites, disolventes, líquidos alimenticios (leche, refrescos, etc) o aguas residuales. Esta máquina es de uso particular en instalaciones de agua domésticas, sistemas de riego.

⚠ Guarde todas las advertencias y todas las instrucciones para una referencia futura. Si vende esta máquina en un futuro recuerde entregar éste manual al nuevo propietario.

La expresión “máquina” en las advertencias se refiere a esta máquina eléctrica conectada a la red eléctrica.

Recuerde que el usuario es responsable de los accidentes y daños causados a si mismo, a terceras personas y a las cosas. al nuevo propietario.

MANUAL ORIGINAL

Ref.:GBAGEISER231QGV17M0917V1

FECHA PUBLICACIÓN: 04/09/2017

FECHA REVISIÓN: 05/09/2017



2. NORMAS Y PRECAUCIONES DE SEGURIDAD

2.1. USUARIOS

Esta máquina ha sido diseñada para ser manipulada por usuarios mayores de edad y que hayan leído y entendido estas instrucciones.

⚠ ¡ATENCIÓN! No permita que personas menores de edad utilicen esta máquina.

⚠ ¡ATENCIÓN! No permita que personas que no entiendan estas instrucciones utilicen esta máquina.

Antes de usar esta máquina familiarícese con la misma asegurando que usted conoce perfectamente donde están todos los controles, los dispositivos de seguridad y la manera en que se debe de utilizar. Si usted es un usuario inexperto le recomendamos que ejecute una práctica mínima realizando trabajos sencillos y, si es posible, en compañía de una persona con experiencia.

⚠ ¡ATENCIÓN! Sólo preste esta máquina a personas que estén familiarizadas con este tipo de máquina y conozcan como utilizarla. Siempre preste junto con la máquina el manual de instrucciones para que el usuario lo lea detenidamente y lo comprenda. Esta máquina es peligrosa en manos de usuarios no entrenados.

2.2. SEGURIDAD PERSONAL

Esté alerta, vigile lo que está haciendo y use el sentido común cuando maneje esta máquina.

Evite la inhalación de los gases del escape. Esta máquina expulsa por el escape gases peligrosos como el monóxido de carbono que le pueden causar mareos, desmayos o, incluso, la muerte.

No use esta máquina cuando esté cansado o bajo la influencia de drogas, alcohol o medicamentos. Un momento de distracción mientras maneja esta máquina puede causar un daño personal serio.

Retire todas las llaves o herramientas de mano de la máquina y de la zona de trabajo antes de arrancar esta máquina. Una llave o herramienta dejada cerca de la máquina puede ser tocada por una parte de la máquina en movimiento y proyectarse causando daños personales.

No toque el escape de la máquina con el motor en marcha o tras su parada. El escape de esta máquina se calienta durante el funcionamiento de la máquina llegando a alcanzar elevadas temperaturas durante el funcionamiento y hasta pasados unos minutos de la parada del motor.

2.3. SEGURIDAD DEL ÁREA DE TRABAJO

Mantenga el área de trabajo limpia y trabaje con buena iluminación. Las áreas desordenadas y oscuras provocan accidentes.

No utilice esta máquina en atmosferas explosivas así como en presencia de líquidos inflamables, gases y polvo. Para prevenir riesgos de fuego y asegurar una buena ventilación utilice esta máquina en un área limpia en la que no exista ningún elemento a menos de 1 metro de distancia.

Nunca arranque esta máquina en áreas cerradas como habitaciones o garajes. Esta máquina expulsa gases peligrosos por el escape que se acumularán en el área haciendo que el aire de la misma sea tóxico y perjudicial para la salud de las personas, animales y plantas que estén en el interior del área.

Mantenga alejados a los niños y curiosos mientras esta máquina esté en marcha.

2.4. SEGURIDAD DEL COMBUSTIBLE Y ACEITE



La gasolina y el aceite son peligrosos, evite el contacto de la gasolina o el aceite con la piel y ojos. No los inhale ni ingiera.

En caso de ingerir combustible y/o aceite acuda rápidamente a su médico. Si entra en contacto con el combustible o con el aceite límpiense con abundante agua y jabón lo antes posible, si después siente los ojos o la piel irritados consulte inmediatamente con un médico.



IMPORTANTE: El combustible y el aceite con altamente inflamables. Si el combustible, el aceite o la máquina se inflaman apague el fuego con un extintor de polvo seco.

La gasolina y el aceite son extremadamente inflamables y explosivos bajo ciertas condiciones. No fume y no acerque llamas, chispas o fuentes de calor a la máquina.



No reposte combustible en lugares donde exista la presencia de llamas, chispas o fuentes intensas de calor. No fume mientras reposta. Rellene el depósito siempre en áreas bien ventiladas y con el motor parado. No desborde el combustible por intentar llenar en exceso el depósito de combustible. En caso de fuga de combustible asegúrese de eliminar estas fugas completamente antes de arrancar.

Asegúrese que el tapón de la gasolina está correctamente cerrado mientras utiliza la máquina. Asegúrese de cerrar correctamente el tapón de gasolina tras el repostaje.

Almacene siempre el combustible y el aceite en recipientes homologados que cumplan con la normativa europea.

No utilice combustible que haya estado almacenado por más de 2 meses. Un carburante almacenado demasiado tiempo hará más difícil el arranque de la máquina y producirá un rendimiento insatisfactorio del motor. Si el carburante ha estado en el depósito de la máquina más de dos meses retírelo de la máquina y sustitúyalo por uno en perfecto estado.

2.5. UTILIZACIÓN Y CUIDADOS DE ESTA MÁQUINA

Esta máquina ha sido diseñada para el bombeo de agua, cualquier otro tipo de uso podría ser peligroso para usted, para las personas, animales y cosas que se encuentren alrededor y podrá dañar la máquina. No utilice esta máquina para bombear líquidos diferentes de agua. No bombee gasolina, disolvente u otros líquidos inflamables.

Use esta máquina, accesorios, útiles, etc. de acuerdo con estas instrucciones y de la manera prevista para el particular tipo de máquina teniendo en cuenta las condiciones de trabajo y el trabajo a desarrollar. El uso de esta máquina para aplicaciones diferentes de las previstas podrá causar una situación de peligro.

El fabricante no será en ningún caso responsable de los daños provocados por un uso indebido o incorrecto de esta máquina.

No fuerce esta máquina. Utilice esta máquina para la aplicación correcta. La utilización de la máquina correcta para el tipo de trabajo a realizar le permitirá trabajar mejor y más seguro.

No use esta máquina si el interruptor no cambia entre “cerrado” y “abierto”. Cualquier máquina que no pueda controlarse con el interruptor es peligrosa y debe repararse.

Compruebe que las partes móviles no estén desalineadas o trabadas, que no hay piezas rotas u otras condiciones que puedan afectar el funcionamiento de esta máquina. Siempre que esta máquina esté dañada repárela antes de su uso. Muchos accidentes son causados por máquinas pobremente mantenidas.

Mantenga las empuñaduras de esta máquina secas y limpias. Las empuñaduras grasientas o aceitadas son deslizantes y provocan pérdida de control sobre la máquina.

Apague siempre el motor de la máquina antes de efectuar cualquier ajuste, cambio de accesorios, o de almacenar esta máquina.

Almacene esta máquina inactiva fuera del alcance de los niños.

2.6. SERVICIO

Haga revisar periódicamente su máquina por un servicio de reparación cualificado usando solamente piezas de recambio idénticas. Esto garantizará que la seguridad de esta máquina se mantiene.

3. ICONOS DE ADVERTENCIA

Los iconos en las etiquetas de advertencia que aparecen en esta máquina y/o en el manual indican información necesaria para la utilización segura de ésta máquina.



Atención y Peligro.



Lea el manual de instrucciones.



Atención: Superficies calientes.



Emissiones de gas tóxico. No use la motobomba en lugares cerrados o con poca ventilación.



Rellene de aceite si fuera necesario hasta el nivel máximo.



Rellenar la bomba con agua antes de arrancar.



Compruebe que no existen fugas de combustible.



¡Peligro, gases mortales!. No use esta máquina en lugares cerrados o mal ventilados.

4. SIMBOLOS EN LA MÁQUINA

A fin de garantizar un uso y mantenimiento seguro de la máquina existen los siguientes símbolos en la máquina.



No tocar, superficie caliente.

ON

Posición del interruptor encendido

OFF

Posición del interruptor apagado

Posiciones de la palanca del aire:



Posición del aire cerrado.

OFF



Posición del aire abierto.

ON

Posiciones del acelerador:



Posición baja.



Posición alta.



Compruebe siempre el nivel de aceite del cárter antes de arrancar.
Capacidad: 0,37 litros.
Aceite multigrado 20W-40.

FILTRO AIRE FILTRO DELL'AIRA
AIR FILTER FILTRO DO AR
FILTRE À AIR ΦΙΛΤΡΟ ΑΕΡΑ

50h



5. DESCRIPCIÓN DE LA MÁQUINA

5.1. CONDICIONES DE UTILIZACIÓN

Esta máquina está prevista para el bombeo de agua dulce limpia con una temperatura máxima de 35°C. No utilice esta máquina para bombear otros líquidos distintos del agua dulce limpia como agua salada, agua sucia, gasolina, aceites, disolventes, líquidos alimenticios (leche, refrescos, etc) o aguas residuales.

5.2. DESCRIPCIÓN DETALLADA DEL PRODUCTO

- | | |
|----------------------------------|---------------------------------|
| 1. Tapa del filtro | 12. Cuerpo de la bomba |
| 2. Polea de arranque | 13. Tornillo de vaciado de agua |
| 3. Palanca del aire | 14. Toma de entrada de agua |
| 4. Escape | 15. Tapón de llenado de agua |
| 5. Asa de transporte | 16. Toma de salida de agua |
| 6. Depósito de combustible | 17. Filtro de agua |
| 7. Sensor del nivel de aceite | 18. Abrazadera |
| 8. Tapón/varilla de aceite | 19. Racor |
| 9. Tornillo de vaciado de aceite | 20. Junta |
| 10. Interruptor On/Off | 21. Regulador del acelerador |
| 11. Bujía | 22. Grifo de la gasolina |

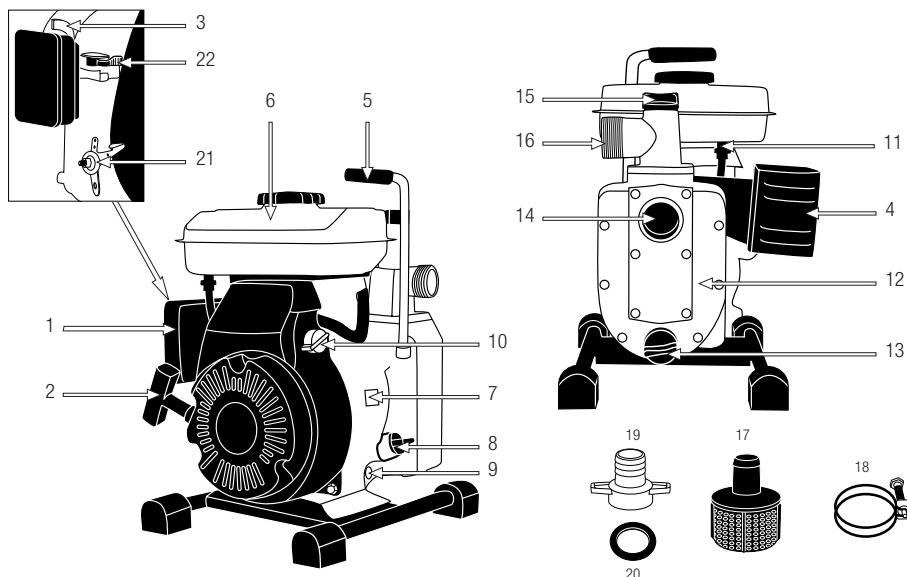

Las imágenes y dibujos representados en este manual son orientativos y pueden no corresponder con el producto real.

5.3. CARACTERÍSTICAS TÉCNICAS

Descripción	Motobomba
Marca	Garland
Modelo	GEISER 231 QG-V17
Motor	4 tiempos OHV
Cilindrada (cc)	80,7
Potencia (CV)	2,9
Consumo específico de combustible a potencia máxima (g/kWh)	810
Capacidad depósito de combustible (l)	1,6
Capacidad del depósito de aceite (l)	0,37
Caudal máximo (l/h)	11.000
Altura máxima de impulsión (m)	15
Altura máxima de aspiración (m)	7
Diámetro de racores (mm/")	38/1,5
Máxima presión de trabajo (Mpa)	0.25
Nivel de presión sonora LpA (dB(A))	55
Nivel de potencia acústica ponderado LwA dB(A)	75
Peso (kg)	13,5

Las características técnicas pueden ser modificadas sin preaviso.

6. INSTRUCCIONES PARA LA PUESTA EN SERVICIO

6.1. DESEMBALAJE Y LISTA DE MATERIALES

Ésta máquina incluye los siguientes elementos que usted encontrará dentro de la caja:

- Motobomba.
- Racores (2).
- Junta (2).
- Filtro de agua.
- Abrazadera (2).
- Manual de instrucciones.

6.2. MONTAJE

Para el montaje de la motobomba es necesario disponer de:

- Manguera de aspiración
- Manguera de impulsión
- Abrazaderas para las mangueras

Montaje:

1. Enrosque los racores suministrados con las juntas en la entrada y salida del agua de la bomba.

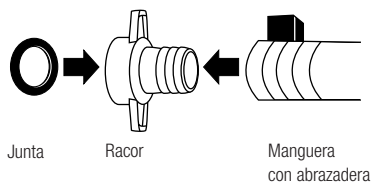

2. Coloque la manguera de aspiración en el racor de entrada del agua con una abrazadera.

3. Coloque la manguera de impulsión en el racor de salida del agua con una abrazadera.

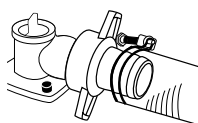

4. Coloque el filtro de agua en el extremo de la manguera de aspiración que será sumergido en el agua.

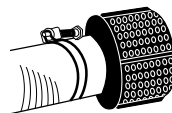

Nota: Es recomendable que utilice un filtro con válvula antirretorno (no suministrado) si la altura de aspiración es elevada.

6.3. PUNTOS DE VERIFICACIÓN ANTES DE LA PUESTA EN MARCHA

6.3.1. UBICACIÓN DE LA MOTOBOMBA

Coloque la bomba en un lugar plano, estable, bien ventilado y donde no se moje con el agua a bombear o el agua bombeada.

Intente que la bomba esté lo más cerca posible del agua a bombear.

6.3.2. ACEITE DEL MOTOR

¡ATENCIÓN! El motor de esta máquina viene sin aceite de fábrica. Antes de arrancar la máquina por primera vez deberá llenar el depósito de aceite.

Para llenar el depósito de aceite introduzca 0,37 l de aceite 20 W-40 nuevo por el tapón de llenado del aceite.

Comprobación del nivel de aceite:

Para la comprobación del nivel del aceite y siempre con la máquina estable en una superficie plana:

1. Desenrosque el tapón/varilla del aceite.
2. Limpie la varilla del tapón con un trapo.
3. Introduzca de nuevo el tapón/varilla y enrósquelo.

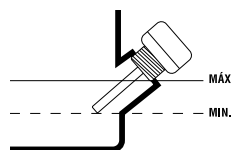

4. Desenrosque el tapón/varilla de nuevo.
5. Compruebe que la marca de aceite en la varilla está entre los niveles mínimo y máximo de la varilla.

Si el nivel de aceite está por debajo o próximo al mínimo añada aceite hasta que el nivel de aceite quede cercano al máximo.

¡ATENCIÓN! El motor de ésta máquina dispone de un sistema de seguridad para evitar que el motor funcione con poco aceite. Si el nivel de aceite fuera demasiado bajo el motor pararía no se podrá volver a arrancar hasta que rellene con aceite y suba el nivel por encima del mínimo.

6.3.3. COMBUSTIBLE

Compruebe que tiene combustible suficiente en el depósito de gasolina y rellene si es necesario.

Repostaje de combustible en la máquina:

1. Elija una zona adecuada para realizar esta operación.
2. Retire el tapón del depósito de combustible.
3. Rellene con gasolina sin llegar por encima del filtro de combustible que existe en la boca de llenado. Si rellena por encima del filtro la gasolina podrá rebosar del depósito cuando el combustible se caliente y se expanda.
4. Cierre fuertemente el tapón del depósito de la gasolina.
5. Elimine todo el carburante que se haya podido derramar por fuera con un trapo seco.



ADVERTENCIA:

- Parar el motor antes de repostar.
- No efectúe jamás ésta operación en un lugar cerrado o sin ventilación.
- Recuerde no fumar mientras está repostando combustible.

- Sepárese al menos 3 metros de la zona en la que ha repostado antes de arrancar la máquina.
- Utilice siempre gasolina sin plomo 95 octanos.

6.4. PUESTA EN MARCHA Y PARADA

6.4.1. CEBADO DEL AGUA

Llene de agua el circuito de la bomba. Asegúrese de que el cuerpo de la bomba tiene agua antes de poner en marcha la bomba, de otro modo se podrían producir averías en la máquina.

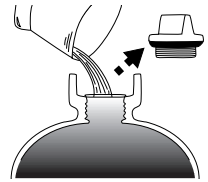



El nivel de agua debe llegar hasta la parte superior del cuerpo de la bomba tal y como muestra la figura.

6.4.2 ARRANQUE DEL MOTOR



Siga el procedimiento de arranque en frío o arranque en caliente en función del estado de su motor.

⚠ ¡ATENCIÓN! Antes de arrancar asegúrese que el grifo de la gasolina está en posición abierto.

6.4.2.1 ARRANQUE EN FRÍO

- a. Coloque el interruptor en posición "ON"
- b. Ponga la palanca de aire en posición "cerrado"  (OFF).
- c. Mueva la palanca del acelerador a la posición alta .
- d. Tire de la polea de arranque hasta que el motor se ponga en marcha.
- e. Vaya cambiando la palanca de aire poco a poco hacia la posición "abierto"  (ON).

6.4.2.2 ARRANQUE EN CALIENTE

- Coloque el interruptor en posición "ON"
- Ponga la palanca de aire en posición "abierto"  (ON).
- Mueva la palanca del acelerador a la posición alta .
- Tire de la polea de arranque hasta que el motor se ponga en marcha.

6.4.3. PARADA DEL MOTOR

- Coloque la palanca del acelerador en la posición baja .
- Ponga el interruptor en posición "OFF".
- Cierre el grifo de la gasolina cuando finalice su uso (OFF).

6.5. PUNTOS DE VERIFICACIÓN TRAS LA PUESTA EN MARCHA

Compruebe que no existen tomas de aire en la manguera de aspiración. Compruebe que todos los racores están correctamente apretados y que no hay fugas de agua por la bomba, los racores y la manguera de impulsión.

6.6. FINALIZACIÓN DEL USO

Tras el uso de la máquina vacíe el agua que quede en el interior de la bomba. Para ello desatornille el tornillo de vaciado del agua y espere a que salga todo el agua. Después vuelva a enroscarlo.

7. MANTENIMIENTO Y SERVICIO

 El objetivo del mantenimiento y servicio es asegurar que su máquina funciona siempre en las mejores condiciones de seguridad y eficiencia. Siga

las recomendaciones y los periodos de mantenimiento recomendados en este manual. Apague siempre el motor de la máquina antes de efectuar cualquier ajuste, cambio de accesorios, o de almacenar esta máquina.

Acción		Cada uso	Tras las primeras 20 horas o el primer mes	Cada 50 horas o 3 meses	Cada 100 horas o 6 meses	Cada 300 horas o cada año
Aceite del motor	Chequear nivel	•				
	Cambiar		•		•	•
Filtro del aire	Chequear	•				
	Limpiar			•	•	•
Bujía	Limpiar/Ajustar				•	•
Filtro del depósito	Limpiar					•

7.2. CAMBIO DE ACEITE

Para realizar el cambio de aceite éste tiene que estar caliente para garantizar que el aceite se drena correcta y rápidamente. Si va a realizar el cambio de aceite aproveche tras la utilización de la bomba, en caso contrario tendrá que arrancar la motobomba unos minutos para calentar el aceite. Recuerde que nunca debe arrancar la motobomba en vacío (sin agua dentro de la bomba).

Cambio del aceite:

1. Pare la máquina.
2. Coloque la máquina horizontal y de manera que se pueda colocar un recipiente para recoger el aceite.

Recuerde que esta máquina tiene capacidad para 0,37 l por lo que el recipiente tendrá que tener una capacidad superior a esta.

3. Quite el tapón de llenado del aceite
4. Quite el tornillo de vaciado del aceite.

En este momento el aceite comenzará a salir. Tenga precaución en que el aceite no le toque. El aceite puede estar muy caliente y producirle quemaduras. El aceite puede irritar la piel.

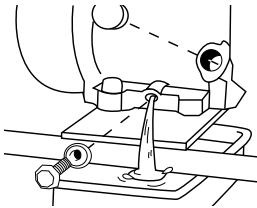

5. Cuando el aceite deje de caer espere unos minutos más para garantizar que salen las últimas gotas de aceite usado.
6. Compruebe que el tornillo de vaciado y su arandela están en perfecto estado. Si no fuera así reemplácelos.
7. Atornille el tornillo de vaciado del aceite. No olvide la arandela.
8. Añada 0,37 l de aceite nuevo 20w-40.
9. Arranque el motor un minuto (Recuerde que debe tener agua la bomba)
10. Compruebe el nivel de aceite y, si es necesario, rellene.

Por favor recoja el aceite usado en un contenedor adecuado para el transporte de aceite usado y entréguelo en su centro de reciclado más próximo. No tire el aceite al suelo o por una alcantarilla.

7.3. LIMPIEZA DEL FILTRO DE AIRE

Un filtro de aire sucio restringirá el paso de aire al carburador implicando una pérdida de potencia, mal

funcionamiento y aumento de gasto de combustible en la máquina. Recuerde siempre verificar la limpieza del filtro, especialmente en zonas con polvo extremo.

Limpieza del filtro del aire:

1. Desatornille las palomillas que sujetan la tapa del filtro de aire.
2. Retire la tapa del filtro.
3. Saque el filtro de aire y la rejilla.
4. Limpie el filtro del aire con una disolución de jabón neutro y agua templada.
5. Deje secar el filtro.
6. Cuando el filtro esté seco mójelo ligeramente con aceite (el aceite aumenta la capacidad del filtro para contener las pequeñas partículas).
7. Vuelva a instalar el filtro con us rejilla.
8. Ponga la tapa.
9. Apriete las palomillas.

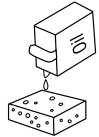

Nota: El motor nunca debe funcionar sin el filtro de aire instalado

7.4. VERIFICACIÓN DE LA BUJÍA

Los problemas más comunes a la hora de arrancar una máquina son producidos por una bujía sucia o en mal estado. Limpie la bujía y compruébela regularmente. Verifique que la distancia entre electrodos es correcta (0,6 – 0,7 mm).

0,6 mm. - 0,7 mm.

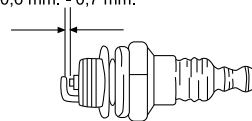

Desmontaje de la bujía:

1. Quite el capuchón de la bujía.
2. Inserte una llave de bujía por la cabeza de la bujía hasta que quede enganchada en la tuerca de la bujía.
3. Desenrosque la bujía.

Montaje de la bujía:

1. Introduzca la bujía en su alojamiento.
2. Con la mano enrosque un par de vueltas la bujía.
Es importante que comience a enroscar la bujía con la mano para asegurar que ésta se está enroscando correctamente. Si usted empieza directamente a enroscar la bujía con la llave de bujías aumentará el riesgo de que ésta entre torcida y trasrosque la rosca.
3. Cuando esté seguro de que la bujía se está enroscando correctamente, inserte la llave de bujías para acabar de apretar la bujía. El apriete final debe ser de 12-15 Nm.

7.5. LIMPIEZA DEL FILTRO DEL DEPÓSITO

Con el paso del tiempo se acumula suciedad en el interior del depósito que puede bloquear el conducto de admisión de combustible o el carburador. Para minimizar éste riesgo esta máquina dispone de un filtro en la boca de llenado del depósito de combustible.

1. Quite el tapón del depósito de gasolina.
2. Saque el filtro.
3. Limpie el filtro con gasolina.
4. Seque el filtro.
5. Coloque el filtro de nuevo.



8. DETECCIÓN E IDENTIFICACIÓN DE FALLOS

Problema	Causa	Solución
Motor no arranca	Interruptor en "OFF"	Poner el interruptor en "ON"
	No llega combustible al carburador	Compruebe si hay combustible en el depósito
		Compruebe que el tubo de admisión de gasolina no está obstruido o doblado
	Carburador sucio	Envíe su máquina al servicio técnico
	Nivel bajo de aceite	Revise el nivel y rellene si es necesario
	Bujía en mal estado	Limpie la bujía o cámbiela
	Compresión insuficiente	Lleve su máquina al servicio técnico
La bomba no succiona agua	Entrada de aire a la bomba	Compruebe que la manguera no tiene fisuras por las que entra el aire
		Compruebe que los racores con sus juntas están bien instalados y apretados
		Juntas de los racores en mal estado. Sustitúyalas
	Turbina dañada	Acuda a su servicio técnico

En caso de que no pueda solucionar el problema con este cuadro lleve su máquina al servicio técnico. Puede encontrar el listado de servicios técnicos disponibles en www.recaball.com

9. TRANSPORTE

Transporte esta máquina siempre con el motor parado.

Espere 5 minutos una vez apagada la máquina para que ésta se enfríe antes de transportarla.

Para transportar la máquina le recomendamos que desenganche las mangueras de aspiración y impulsión.

Recuerde que esta máquina no dispone de ruedas para su transporte y que debe elevarla cogiéndola por el bastidor. Compruebe en las características técnicas el peso de la máquina antes de elevarla para asegurar que es un peso que usted puede soportar.

Siempre transporte la máquina en posición horizontal.

Si va a transportar el aparato en vehículos asegúrelo firmemente para evitar que se deslice o vuelque.

10. ALMACENAMIENTO

Espere 5 minutos una vez apagada la máquina para que ésta se enfríe antes de guardar la máquina.

El tubo de escape de la máquina continuará caliente después de apagar el motor. No almacene la máquina jamás en lugares próximos a materiales inflamables (hierba seca, madera...), de gas o combustibles.

Almacene esta máquina inactiva en un lugar no accesible a los niños y seguro de manera que no ponga en peligro a ninguna persona. La máquina fuera de uso debe almacenarse limpia, sobre una superficie plana sin agua en el interior de la bomba. Almacene la

máquina en un lugar donde el rango de temperaturas no sea inferior a 0°C ni superior a 45°C y con una humedad relativa inferior a 50%.

Limpie todas las piezas y guarde la máquina en un lugar seguro y seco.

Siempre antes de almacenar la máquina respete los puntos del capítulo de mantenimiento.

Si va a almacenar la máquina en un lugar cerrado vacíe el combustible y aceite de los depósitos ya que los vapores podrían entrar en contacto con una llama o cuerpo caliente e inflamarse.

Por favor recoja el aceite usado en un contenedor adecuado para el transporte de aceite usado y entréguelo en su centro de reciclado más próximo. No tire el aceite al suelo o por una alcantarilla.

11. INFORMACIÓN SOBRE LA DESTRUCCIÓN DEL EQUIPO/ RECICLADO

Deshágase de su aparato de manera ecológica. No debemos deshacernos de las máquinas junto con la basura doméstica. Sus componentes de plástico y de metal pueden clasificarse en función de su naturaleza y reciclarse.



Los materiales utilizados para embalar esta máquina son reciclables. Por favor, no tire los embalajes a la basura doméstica. Tire estos embalajes en un punto oficial de recogida de residuos.



12. CONDICIONES DE GARANTÍA

12.1. PERIODO DE GARANTÍA

- El período de garantía (Ley 1999/44 CE) según los términos descritos a continuación es de 2 años a partir de la fecha de compra, en piezas y mano de obra, contra defectos de fabricación y material.

12.2. EXCLUSIONES

La garantía Garland no cubre:

- Desgaste natural por uso.
- Mal uso, negligencia, operación descuidada o falta de mantenimiento.
- Defectos causados por un uso incorrecto, daños provocados debido a manipulaciones realizadas a través de personal no autorizado por Garland o uso de recambios no originales.

12.3. TERRITORIO

- La garantía Garland asegura cobertura de servicio en todo el territorio nacional.

12.4. EN CASO DE INCIDENCIA

- La garantía debe ir correctamente cumplimentada con todos los datos solicitados, y acompañada por la factura.

¡ATENCIÓN!

PARA ASEGURAR UN FUNCIONAMIENTO Y UNA SEGURIDAD MÁXIMA, LE ROGAMOS LEA EL LIBRO DE INSTRUCCIONES DETENIDAMENTE ANTES DE USAR.

DECLARACIÓN DE CONFORMIDAD (CE)

El abajo firmante, Juan Palacios , autorizado por Glasswelt S.L., con dirección C/ La Fragua 22, 28933, Móstoles, España , declara que las máquinas Marca Garland modelos Geiser 231 QG-V17 con números de serie del año 2017 en adelante (el año de fabricación se indica claramente en la placa de identificación de la máquina seguido del número de serie) y cuya descripción y función es "Máquina compuesta por una bomba de agua y un motor.", cumplen con todos los requerimientos de la Directiva 2006/42/CE del Parlamento Europeo y del Consejo de 17 de mayo de 2006 relativa a las máquinas y por la que se modifica la Directiva 95/16/CE

Estas máquinas también cumplen los requerimientos de las siguientes directivas comunitarias:

- DIRECTIVA 2014/30/UE DEL PARLAMENTO EUROPEO Y DEL CONSEJO de 26 de febrero de 2014 sobre la armonización de las legislaciones de los Estados miembros en materia de compatibilidad electromagnética (refundición)
- Directiva 2005/88/CE del Parlamento Europeo y del Consejo de 14 de diciembre de 2005 por la que se modifica la Directiva 2000/14/CE relativa a la aproximación de las legislaciones de los Estados miembros sobre emisiones sonoras en el entorno debidas a las máquinas de uso al aire libre
- Directiva 2010/26/UE de la Comisión de 31 de marzo de 2010 por la que se modifica la Directiva 97/68/CE del Parlamento Europeo y del Consejo, relativa a la aproximación de las legislaciones de los Estados miembros sobre medidas contra la emisión de gases y partículas contaminantes procedentes de los motores de combustión interna que se instalen en las máquinas móviles no de carretera

Potencia máxima (kW)	2,1
----------------------	-----



Juan Palacios
Director de producto
Móstoles 07-09-2017

INDEX

1. Introduction	18
2. Security precautions and normative	19
3. Warning labels	22
4. Machine symbols	22
5. Machine description	23
6. Start up instructions	25
7. Maintenance and service	27
8. Detection and troubleshooting	30
9. Transport	31
10. Storage	31
11. Information on destruction/ recycling of product	31
12. Warranty conditions	32
13. EC declaration of conformity	33

1. INTRODUCTION

Thank you for choosing a Garland machine. We are sure that you will appreciate the quality and functions of this machine that will facilitate your daily work for a long time. Remember that this machine has a wide of network of after sales services to which you can take your machine for any maintenance necessary on your machine, in case of any troubleshooting and for purchasing spare parts and accessories.

⚠ Attention! Read all the warning signs and all the instructions. The non observance of the warning and instructions detailed from here on can result in a fire being caused and/or a serious injury. Before using the machine, read carefully the information in this manual on a secure and correct start up.

⚠ This machine has been designed to pump clean sweet water at a maximum temperature of 35°C. Do not use the pump to pump other liquids that are not clean sweet water such as salty water, dirty water, petrol, oils or residual liquids. This machine is for home use for domestic waters and for irrigation purposes.

⚠ Keep all the warning signs and the manual in a safe place for future reference. If you sell or otherwise dispose of the machine, please pass on the instruction manual as it forms part of the machine.

The expression machine refers to the machine connected to the mains.

Remember that the end user is responsible for accidents and damages caused to yourself, other people and objects.

TRANSLATION OF THE ORIGINAL INSTRUCTIONS

Ref.:GBAGEISER231QGV17M0917V1

DATE OF PUBLICATION: 04/09/2017

DATE OF REVISION: 05/09/2017

2. SECURITY PRECAUTIONS AND NORMATIVE

2.1. END USERS

This machine has been designed to be used by grown ups who have read and understood the instruction manual.

⚠ ATTENTION! Do not allow under age people to use this machine.

⚠ ATTENTION! Do not allow people who have not understood the instruction manual to use the machine.

Before using the machine, familiarise yourself and make sure that you know and can use all the controls and all security devices. If you are not an expert end use, we strongly recommend that you practice with some simple chores with an expert user.

⚠ ATTENTION! Only lend this machine to people acquainted with this type of machine. Always lend the machine with the instruction manual so that this new end user reads it carefully and fully understands it. This machine is dangerous in non experienced hands.

2.2. PERSONAL SECURITY

Be alert and vigilant when using this machine and use common sense when working with the machine.

Avoid inhalation of the exhaust gases. This machine expels dangerous gases through the exhaust pipe like carbon monoxide that can cause dizziness, collapses or in extreme cases, even death.

Do not use this machine when tired or under the influence of drugs, alcohol or medicines. One moment of distraction whilst using the machine can cause serious personal damage.

Remove all other hand tools from the machine or its surroundings before starting the machine. A lose hand tool left near the machine can be touched by the machine whilst working and project it, causing personal damage.

Do not touch the exhaust of the engine if the machine is running or immediately after stopping the machine. He exhaust of the machine heats up when working and reaches high temperatures and does not cool down until after a few minutes after stopping the engine.

2.3. WORKPLACE SECURITY

Maintain the working area clean and with good light. Work places that are untidy or messy and not well illuminated cause accidents.

Do not use the machine in areas that have an explosive atmosphere and where there are inflammable liquids, gases and powder. To avoid fire risks and to have a well ventilated area, use the machine in an area that is clean and with no fire hazards at least in a perimeter of one meter.

Do not start the machine in closed areas such as rooms and garages. This machine expels dangerous gases through the escape that will accumulate in a closed area thus creating a toxic and unhealthy zone for people, animals and plants.

Maintain children and passers by away from the working area.

2.4. PETROL AND OIL SECURITY



Petrol and oil are dangerous. Avoid contact of petrol and/or oil with skin and eyes. Do not intake or breathe. In the unlikely event that you intake petrol and/or oil, please contact a doctor immediately. If in contact with petrol and/or oil please clean yourself with abundant water and soap as soon as possible. If, even so, you have eye or skin irritation, consult a doctor immediately.



IMPORTANT: Petrol and/or oil are highly flammable and explosive under certain circumstances. If the petrol, oil or the machine ignite, put off using a dry dust fire extinguisher.

Petrol and/or oil are highly flammable and explosive under certain circumstances. Do not smoke and do not come close to the flames, sparks or heat sources.



Do not refill in areas where there are flames, sparks or heat sources. Do not smoke while refilling. Fill deposit in well ventilated areas and with the engine stopped. Do not overfill the petrol deposit. In case of petrol leakage please ensure you eliminate these before starting.

Ensure the petrol cap is correctly closed whilst you use the machine. Ensure you close the petrol cap correctly after refilling.

Store excess petrol and oil in homologated recipients in accordance with European normative.

Do not use petrol that has been stored for longer than two months. Petrol stored for longer periods will make the starting of the machine more difficult and will guarantee an unsatisfactory output of the engine. If petrol has been longer than two months in the petrol deposit of the machine, remove and substitute it with petrol in a perfect state.

2.5. USE AND CARE OF THE MACHINE

This machine has been designed to pump water, in any other use given to the machine will be dangerous to you, other people, animals and objects surrounding you and could damage the machine. Do not use this machine to pump other liquids different to water. Do not pump petrol or other flammable liquids.

Use this machine and its accessories in accordance to the instructions herewith, taking into account the job in hand. The use of this machine for other jobs different to those herewith stated could cause a dangerous situation.

The manufacturer will not be liable for damages caused through an incorrect use of the machine.

Do not overload the machine. Use the machine for its correct use. The use of the machine in an adequate manner will ensure you work better and in a more secure way.

Do not use the machine if the switch open/closed does not work. Any machine that cannot be controlled by means of this switch is dangerous and must be repaired.

Check the mobile parts and ensure these are not damaged, out of place and that there are no damaged parts that could affect the good functioning of the machine. If the machine is damaged in any way, please repair before use. Many accidents are caused by poor maintenance work of the machine.

Maintain the handles of the machine dry and clean. Handles that are not clean and dry cause these to be slippery and a consequent loss of control over the machine.

Turn off the engine always before doing any adjustments, changing any accessories or storing the machine.

Store in a place inaccessible to children.

2.6. SERVICE

Periodically revise the machine by taking to your nearest after sales dealer and using original spare parts. This will guarantee that the machine will be maintained in a good working order.

3. WARNING LABELS

The icons on the warning signs that appear on the machine and/or the manual indicate the necessary information for a secure use of the machine.



Attention and danger.



Read the instruction manual.



Caution! Hot Surface



Toxic gas emissions. Do not use the pump in enclosed or poorly ventilated places.



Refill oil to maximum level if necessary.



Fill the pump with water prior to starting the machine.



Check that there are no petrol leakages.



Danger! Lethal Gases! Do not use this machine in enclosed or poorly ventilated areas.

4. MACHINE SYMBOLS

To guarantee a correct use and maintenance of this machine, you will find the following symbols on the machine.



Do not touch, hot surface.

ON

Position of switch turned on.

OFF

Position of switch turned off.

Air lever positions:



Position of air closed.



Position of air open.

Accelerator positions::



Low position.



High position.



Check the oil level in the carter prior to starting the machine. Capacity 0,37 litres. Multi grade oil 20w-40.

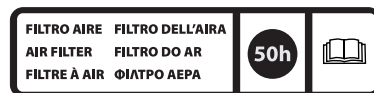

5. MACHINE DESCRIPTION

5.1. USAGE CONDITIONS

This machine has been designed to pump clean sweet water at a maximum temperature of 35°C. Do not use the pump to pump other liquids that are not clean sweet water such as salty water, dirty water, petrol, oils or residual liquids. This machine is for home use for domestic waters and for irrigation purposes.

5.2. DETAILED DESCRIPTION OF THE PRODUCT

- | | | | |
|-----|--------------------|-----|----------------------|
| 1. | Filter cover | 12. | Body of the pump |
| 2. | Starting rope | 13. | Water emptying screw |
| 3. | Air lever | 14. | Water inlet |
| 4. | Exhaust | 15. | Water filling cap |
| 5. | Transport handle | 16. | Water outlet |
| 6. | Petrol deposit | 17. | Filter |
| 7. | Oil level sensor | 18. | O ring |
| 8. | Oil cap | 19. | Racor |
| 9. | Oil emptying screw | 20. | Joint |
| 10. | ON/OFF switch | 21. | Accelerator |
| 11. | Spark plug | 22. | Fuelcock |

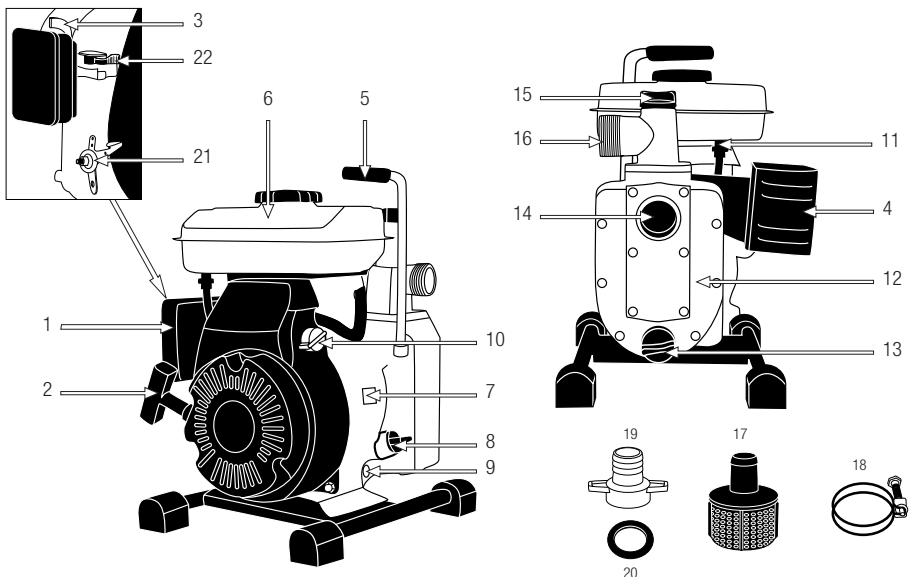

The diagrams and pictograms herewith enclosed in this manual are a guide but not necessarily an exact copy of the actual machine.

5.3. TECHNICAL CHARACTERISTICS

Description	Pump
Brand	Garland
Model	GEISER 231 QG-V17
Engine	4 stroke OHV
Cylinder capacity (cc)	80,7
Power (CV)	2,9
Specific fuel consumption at maximum power (g/kWh)	810
Oil deposit capacity (l)	1,6
Petrol deposit capacity (l)	0,37
Maximum outflow (l/h)	11.000
Maximum height of impulsion (m)	15
Maximum height of aspiration (m)	7
Racor diameter ("/mm)	38/1,5
Maximum working pressure (Mpa)	0,25
Sound pressure level LpA (dB(A))	55
Guaranteed sound power level LwA dB(A)	75
Weight (kg)	13,5

Technical characteristics can be changed without any prior warning.

6. START UP INSTRUCTIONS

6.1. LIST OF MATERIALS

This machine includes the following elements that you will find in the box:

- Pump.
- Racor (2).
- Joint (2).
- Water filter.
- O ring (2).
- Instruction manual.

6.2. MOUNTING

To mount the pump it is necessary to have:

- Aspiration hose.
- Impulsion hose.
- O rings for the hoses.

Mounting:

1. Coil the racors supplied with the joints in the entrance and exit (impulsion) hoses.

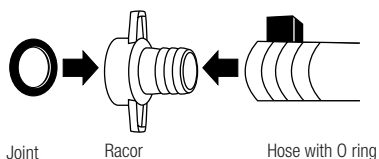

2. Place the aspiration hose with the racor in the water entrance with the O ring.

3. Place the impulsion hose with the racor in the water exit with the O ring.

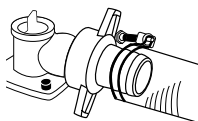

4. Place the water filter at the end of the aspiration hose that will be submerged in the water.

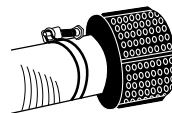

Note: We recommend that use a filter with a no return valve (not supplied) if the aspiration height is high.

6.3. VERIFICATION POINTS BEFORE START UP

6.3.1. PLACEMENT OF THE PUMP

Place the pump on a flat surface, stable, well ventilated and where it will not get wet with the water entering or exiting the pump.

Try and place the pump as close to the water to be pumped as possible.

6.3.2. MOTOR OIL

ATTENTION! The engine of the machine comes with no oil. Before starting the machine oil must be added to the oil deposit.

To fill up the oil deposit, insert 0.37 l of 20W-40 oil, new and clean.

Checking the level of oil:

To check the level of oil, do so always with the machine on a flat surface and in a stable position:

1. Unscrew the oil cap.
2. Clean the oil rod with a rag.
3. Place the rod back in place and screw into place.
4. Unscrew the oil cap again.

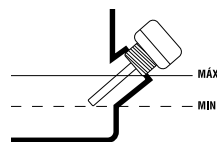

5. Check that the oil level is between the minimum and maximum levels.

If the oil level is close or below the minimum level, refill oil until the oil level is close to the maximum level.

ATTENTION!: The engine of this machine has a security device incorporated that avoids the machine working with little oil. If the oil level is too low the engine will stop and it will not restart until the oil level is again above the minimum level.

6.3.3. PETROL

Check that there is enough petrol in the petrol deposit and refill if necessary. To refill with petrol:

1. Choose an adequate area and surface to refill petrol.
2. Remove the petrol cap.
3. Refill with petrol but never surpassing the level of the petrol filter that is in the entrance of the petrol deposit. If petrol covers the petrol filter, petrol could leak out when the petrol heats up and expands.
4. Screw the petrol cap tightly.
5. Eliminate all the petrol that could have leaked out with a dry rag.



WARNING:

- Stop the engine before refilling.
- Do not refill in a closed area or with very little ventilation.
- Do not smoke when refilling.
- Move the machine at least 3 metres from the refilling area before starting the machine. Always use unleaded 95 octane petrol.

6.4. START UP AND STOPPING THE MACHINE

6.4.1. WATER PRIMING

Fill up the water circuit of the machine. Make sure the machine is filled up with water before starting the machine. If not, there could be breakages.

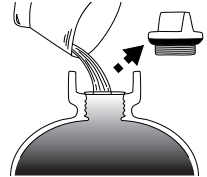



The water level should reach the superior part of the body of the machine as shown in the figure.

6.4.2. START UP OF THE ENGINE



Follow the instructions of cold or hot start up depending on the state of the machine.

⚠ ATTENTION! Before starting, make sure the fuel tap is in open position.

6.4.2.1. COLD START UP

- a. Place the switch in the "ON" position.
- b. Put the air lever in the close position  (OFF).
- c. Move the lever accelerator to the high position .
- d. Pull the starter rope until the engine starts.
- e. Move the air lever gradually to the open position  (ON).

6.4.2.2. HOT START UP

- a. Place the switch in the "ON" position.
- b. Put the air lever in the open position  (ON).
- c. Move the lever accelerator to the high position .
- d. Pull the starter rope until the engine starts.

6.4.3. ENGINE STOPPAGE

- a. Place throttle lever in the lower position .

- b. Put the switch in the "OFF" position.
- c. Close the fuel tap when finishing use (OFF).

6.5. CHECKING POINTS AFTER START UP

Check that there is no air in the aspiration hose.

Check that all the racors are correctly tightened and that there are no water leakages on the main body of the pump, through the racors or in the impulsion hose. por la bomba, los racores y la manguera de impulsión.

6.6. END OF USAGE

After using the machine, empty the water that is inside the machine. To do this, unscrew the emptying water screw and wait for the water to empty from the machine. After this, screw back into place.

Action		After every use	After 20 hours work or one month	Every 50 hours or 3 months	Every 100 hours or 6 months	Every 300 hours or each year
Engine oil	Check level	•				
	Change		•		•	•
Air filter	Check	•				
	Change			•	•	•
Spark plug	Check/adjust				•	•
Deposit filter	Clean					•

7. MAINTENANCE AND SERVICE

The objective of the maintenance and service is to ensure that your machine works always in the best possible conditions both in efficiency and security. Follow the recommendations and the maintenance periods included in this manual.

 Turn off the engine before doing any adjustments, change of accessories or storing the machine.

7.2. OIL CHANGE

To do the oil change, the oil must be hot to guarantee that oil filters out correctly and quickly. If you are going to change the oil, do so after using the machine if not you will have to start the machine for a few minutes prior to changing the oil so as to heat the oil. Remember that the machine should not be started with the pump empty (the pump must be filled up with water).

Oil change:

1. Stop the machine.
2. Place the machine in a horizontal position and in such a way that the oil drains out into a recipient. Remember that this machine has a capacity for 0.37 l and therefore the recipient must have at least this volume.
3. Remove the oil cap.

- Unscrew the oil emptying screw. Oil will start to drain out. Do not touch the oil. The oil could be very hot and could burn you. Oil can also irritate your skin.

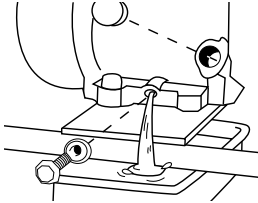

- When oil has stopped draining out, wait a few minutes more to ensure that the last drops of oil drain out.
- Check that the oil emptying screw and its joint are in perfect state. If not, change them.
- Screw the emptying oil screw and joint back into place.
- Add 0.37 l of new and clean 20W-40.
- Start the engine for a minute (remember to fill the machine with water).
- Check the oil level and if necessary, refill.

Please collect the used up oil in an adequate recipient for transporting used up oil and take it to a recycling centre nearest to you. Do not throw the oil on the floor or the sewer.

7.3. CLEANING THE AIR FILTER

A dirty air filter will restrict the flow of air to the carburettor thus losing power, working less effectively and increasing the consumption of petrol. Remember to always check the cleanliness of the air filter, especially in areas of extreme dustiness.

Cleaning the air filter:

- Unscrew the wing nuts that hold the air filter cover.
- Remove the air filter cover.
- Remove the air filter and grille.

- Clean the air filter with tepid soaped water.
- Let the air filter dry.
- When the air filter is dry, dampen it lightly with some oil (the oil increases the capacity of the filter to retain small particles).
- Replace the air filter and grille into place.
- Replace the air filter cover.
- Screw back on the wing nuts.

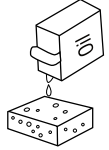

Note: The machine should never run without the air filter.

7.4. SPARK PLUG MAINTENANCE

The most common problems when starting the machine are due to a dirty spark plug or to a spark plug in a bad state. Clean the spark plug and check it regularly. Check that the distance between electrodes is correct (0.6-0.7mm).

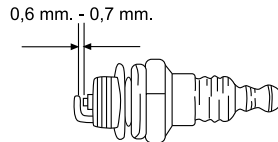

Dismounting the spark plug:

- Remove the spark plug cap.
- Insert a spark plug key.
- Unscrew the spark plug.

Mounting the spark plug:

- Replace the spark plug in place.
- With your hand, screw the spark plug several times. It is important to do this, so as to ensure that the spark plug is screwed on correctly. If

you start screwing the spark plug with the key, the possibilities of introducing the spark plug in a wrong position, will be increased.

3. Once you are sure that the spark plug has entered correctly, insert the key and screw the spark plug further. The tightness should be between 12 and 15 Nm.

7.5. CLEANING THE PETROL DEPOSIT FILTER

With use and time, dirt will accumulate in the inside of the deposit and this dirt could block the admission of the petrol deposit or that of the carburettor. To minimise this risk, the machine has a filter in the entry of the petrol deposit.

Cleaning the petrol deposit filter:

1. Remove the petrol deposit cap.
2. Remove the filter.
3. Clean the filter with petrol.
4. Dry the filter.
5. Replace the filter.



8. DETECTION AND TROUBLESHOOTING

Problem	Cause	Solution
Engine does not start	Switch in "OFF" position	Place switch in "ON" position
	Petrol does not reach carburettor	Check if there is petrol in the deposit
		Check that the petrol admission tube is not blocked or folded
	Carburettor dirty	Take the machine to the after sales service
	Oil level low	Check and refill oil if necessary
	Faulty spark plug	Clean or replace spark plug
	Insufficient compression	Take the machine to the after sales service
Pump does not suction water	Air entry to the pump	Check that the hose does not have holes through which air can enter.
		Check that the racors and joints are properly fixed and well fixed.
		Joints of the racors in a bad state. Change.
	Turbine damaged	Take the machine to the after sales service.

In case that the problem is not solved after checking this table, please take your machine to the nearest after sales service. You can check up on these after sales services in www.recaball.com

9. TRANSPORT

Transport the machine only when the machine is stopped.

Wait five minutes after the machine has been stopped to ensure that the machine cools down before transporting.

To transport, we strongly recommend that you remove the entry and impulsion hoses.

Remember that this machine has no transport wheels and you will have to transport the machine by the main body. Check the weight of the machine in the general characteristics to ensure that you can lift this weight.

Always transport the machine in a horizontal position.

If you are going to transport the machine by car or other vehicles, make sure the machine travels in a stable position and hold the machine firmly so that it does not slide when being transported.

10. STORAGE

Once the machine has been stopped, wait for five minutes so that the machine cools down before storing the machine.

The exhaust pipe will still be hot after the machine has been turned off. Do not store the machine in a place close to heat sources, inflammable products, dry grass, wood, gases and petrol.

Store in a place which is inaccessible to children. The machine once stored should be clean, on a flat and

dry surface and with no water in the interior of the pump. Store in a place with a range of temperatures not inferior to 0°C and not above 45°C and with a humidity lower than 50%.

Clean all the pieces and store the machine in a secure and dry place.

Check the maintenance chapter before storing.

If you are going to store the machine in a closed area, empty the petrol and oil deposits as vapours could cause a fire if near inflammable products.

Please store used oil in an adequate recipient for used oil and take it to be recycled. Do not throw the oil away into the sewage or the ground.

11. INFORMATION ON DESTRUCTION/ RECYCLING OF PRODUCT

Get rid of the machine in an ecological manner. We cannot get rid of the machine with the domestic rubbish. Its plastic and metal components can be classified in function of its nature and can be recycled.



The materials used in this machine are recyclable as well as its box. Please, do not throw away the box except in a recyclable zone.



12. WARRANTY CONDITIONS

12.1. WARRANTY PERIOD

- According to the following described terms (1999/44 CE) the warranty period is 2 years from the purchase date, and it will cover faulty pieces owing to an incorrect manufacture.

12.2. EXCLUSIONS

Garland warranty will not cover:

- Pieces worn out due to wear and tear.
- Bad use, negligence, lack of maintenance.
- Failures that turn out because of an incorrect use of the product, Garland will not be responsible if the replaced parts of the machine are not from Garland and if the machine has been modified in any way.

12.3. TERRITORY

- Garland warranty covers the country.

12.4. IN CASE OF INCIDENCE

- The warranty should be correctly filled in with all the information requested, and the invoice or the purchase ticket should be attached.

WARNING!

TO GUARANTEE THE CORRECT FUNCTIONING OF THE MACHINE AND MAXIMUM SECURITY, WE ASK YOU TO READ THE INSTRUCTION MANUAL FULLY AND CAREFULLY PRIOR TO USING THE MACHINE.

DECLARATION OF CONFORMITY (CE)

Who has signed below, Juan Palacios , authorised by Glasswelt S.L., with the following address C/ La Fragua 22, 28933, Móstoles, España , declares that the products brand Garland models Geiser 2 31QGV17 with serial number of year 2017 on (the year of manufacture is clearly indicated on the tool identification plate, followed the serial number) and whose function is "A machine consisting of a water pump itself and the driving system. Water pump means a machine for the raising of water from a lower to a higher energy level.", comply with all the requirements stated by the Directive 2006/42/EC of the European Parliament and of the Council of 17 May 2006 on machinery, and amending Directive 95/16/EC

These tools also comply with the requirements of the following community directives:

- DIRECTIVE 2014/30/EU OF THE EUROPEAN PARLIAMENT AND OF THE COUNCIL of 26 February 2014 on the harmonisation of the laws of the Member States relating to electromagnetic compatibility (recast)
- Directive 2005/88/EC of the European Parliament and of the Council of 14 December 2005 amending Directive 2000/14/EC on the approximation of the laws of the Member States relating to the noise emission in the environment by equipment for use outdoors
- Commission Directive 2010/26/EU of 31 March 2010 amending Directive 97/68/EC of the European Parliament and of the Council on the approximation of the laws of the Member States relating to measures against the emission of gaseous and particulate pollutants from internal combustion engines to be installed in non-road mobile machinery

Power (kW)	2,1
------------	-----



Juan Palacios
Product Manager
Móstoles 07-09-2017

TABLE DE MATIERES

1.	Introduction	34
2.	Normes et précautions de sécurité	35
3.	Etiquettes d'avertissement	38
4.	Symboles sur la machine	38
5.	Connaître la machine	39
6.	Indications pour la mise en service	41
7.	Entretien et soin	43
8.	Résolution des pannes	46
9.	Transport	47
10.	Stockage	47
11.	Information sur la destruction de la machine/recyclage	47
12.	Garantie	48
13.	Déclaration de conformité CE	49

1. INTRODUCTION

Merci d'avoir choisi cette machine Garland. Nous sommes sûres que vous apprécierez la qualité et prestations de cette machine qui vous simplifiera la tâche pour une longue période. Rappelez-vous que cette machine doit être révisée et entretenue dans un réseau de Services Techniques où vous pouvez aller pour l'entretien, résolution des pannes, acheter de pièces détachés et/ou accessoires.

⚠ ATTENTION! Lisez les avertissements de sécurité et les indications du manuel. Le non accomplissement des avertissements et indications mentionnées plus bas peut provoquer un choc électrique, feu et/ou grave lésion.

⚠ Cette pompe est destinée pour l'évacuation et le pompage d'eau douce. (Eau claire) avec une température maximale de 35° C. N'utilisez pas cette pompe pour évacuer ou pomper d'autres liquides que l'eau douce comme l'eau salée, carburant, huiles, dissolvantes, liquides alimentaires (lait, rafraîchissements etc.) ou eaux résiduels. Cette machine est conçue pour un usage domestique dans des installations domestiques, systèmes d'arrosage.

⚠ Gardez les avertissements et instructions pour de futures références. Si vous vendez cette machine dans le futur, rappelez-vous de donner ce manuel au nouveau propriétaire.

L'expression "machine" dans les avertissements fait référence à cette machine électrique connectée au réseau électrique.

Rappelez-vous que l'utilisateur est le seule responsable des accidents et dommages provoqués à des tiers et aux objets.

TRADUCTION DES INSTRUCTIONS ORIGINALES

Ref.:GBAGEISER231QGV17M0917V1

DATE DE SORTIE: 04/09/2017

DATE DE RÉVISION: 05/09/2017

2. NORMES ET PRECAUTIONS DE SECURITE

2.1. UTILISATEURS

Cette machine a été conçue pour être manipulée par des utilisateurs adultes et ayant lu et compris les indications ici fournies.

⚠ ATTENTION: Ne permettez pas aux personnes mineures d'utiliser cette machine.

⚠ ATTENTION: Ne permettez pas aux personnes qui ne comprennent pas ces instructions, utilisent cette machine.

Avant d'utiliser la machine, familiarisez-vous avec en vous assurant de connaître parfaitement où sont les contrôles, les dispositifs de sécurité et comment les utiliser. Si vous êtes un utilisateur non expérimenté, nous vous recommandons de commencer par des travaux simples et, si possible, accompagné d'une personne avec de l'expérience.

⚠ ATTENTION: Prêtez la machine à personnes qui connaissent ce genre de machines et savent comment l'utiliser. Avec la machine, prêtez toujours le manuel d'utilisation pour que l'utilisateur puisse le lire et comprendre. Cette machine est dangereuse. Redoubler de vigilance surtout pour des personnes qui l'utilise pour une première fois.

2.2. SECURITE PERSONNELLE

Soyez attentif, regardez ce que vous êtes en train de faire.

Éviter l'inhalation des gaz d'échappement.

Cette machine expulse par l'échappement, des gaz dangereux comme le monoxyde de carbone,

qui peuvent causer des étourdissements, des évanouissements ou même la mort.

Ne pas utiliser cette machine si vous êtes fatigué ou sous l'influence de drogues, alcool ou médicaments. Une seconde de distraction lorsque vous manipulez la machine peut provoquer de sérieuses blessures.

Enlevez toutes les clés ou outillage à main de la machine et du lieu du travail avant de démarrer la machine. Une clé ou un outil proche à la machine peut être touché par une partie de la machine en mouvement et être projeté en provoquant des dommages personnels.

Ne touchez pas l'échappement de la machine avec le moteur en marche ou après son arrêt. L'échappement de cette machine se réchauffe pendant le fonctionnement de la machine et atteint des températures très hautes, cette température peut durer quelques minutes après l'arrêt du moteur.

2.3. SECURITE DANS L'AIRE DE TRAVAIL

Tenez l'aire de travail propre et travaillez avec un bon éclairage. Les aires en désordre et obscures peuvent provoquer des dommages.

N'utilisez pas cette machine dans des atmosphères explosives ainsi qu'en présence de liquides inflammables, du gaz et de la poussière. Pour la prévention de risque de feu et assurer une bonne aération, utilisez cette machine dans une aire propre dans laquelle, se trouve aucun élément à moins d'un mètre de distance.

Ne jamais démarrer cette machine dans des pièces fermées comme chambres ou garages. Cette machine expulse des gaz dangereux par l'échappement qui seront accumulés dans la pièce en faisant que l'air

devient toxique et dangereuse pour la santé des personnes, animaux et plants à l'intérieur de cette aire.

Tenez les enfants et curieux éloignés lorsque vous manipulez la machine. plantas que estén en el interior del área.

2.4. SECURITE DU CARBURANT ET HUILE



L'essence et l'huile sont dangereux, évitez le contact de l'essence ou l'huile avec la peau et yeux. Ne les inhalez ou ingérez pas. En cas d'ingestion du carburant et/ou huile, lavez-vous avec beaucoup d'eau et savon le plus tôt possible, si vous continuez à avoir les yeux et/ou la peau irrités adressez-vous à votre médecin.



IMPORTANT: Le carburant et l'huile sont hautement inflammables. Si le carburant, l'huile ou la machine s'enflamment, éteignez l'incendie avec un extincteur à poudre sec.



Le carburant et l'huile sont hautement inflammables et explosifs sous certaines conditions. Ne fumez pas et n'approchez pas des flammes, étincelles ou sources de chaleur à la machine.

Ne ravitaillez pas de carburant dans des lieux où il a une présence des flammes, étincelles ou sources intenses de chaleur. Ne fumez pas lors de ravitaillement. Toujours remplissez le réservoir dans des zones bien aérées et avec le moteur éteint. Ne pas remplir trop le réservoir de carburant. Dans le cas de fuite de carburant, assurez-vous d'éliminer ces fuites complètement avant de démarrer.

Assurez-vous de que le bouchon de carburant est bien fermé lorsque vous utilisez la machine. Assurez-vous de bien fermer le bouchon du carburant après le ravitaillement. Toujours stockez le carburant et l'huile

dans de conteneurs qui respectent les réglementations européennes.

N'utilisez pas de carburant ayant été stocké pendant plus de 2 mois. Un carburant stocké trop de temps rendra plus difficile le démarrage de la machine et produira un rendement non satisfaisant du moteur. Si le carburant a été dans le réservoir de la machine plus de 2 mois, enlevez-le de la machine et substituez-le par un carburant frais.

2.5. UTILISATION ET SOINS DE CETTE MACHINE

Cette machine a été conçue pour le pompage de l'eau, autre utilisation pourrait être dangereuse pour vous, pour les personnes, animaux et choses des alentours et endommager la machine. N'utilisez pas cette machine pour pomper des liquides différents que de d'eau. Ne pompez pas des carburants, dissolvants ou autres liquides inflammables.

Utilisez cette machine, accessoires, outils, etc., en accord avec les indications ici fournies et, la façon prévue pour le type de machine, prendre en compte les conditions de travail et le travail à effectuer. L'utilisation de cette machine pour des applications autres que celles prévues pourrait provoquer une situation de péril.

Le fabricant ne serait pas tenu responsable des blessures et dommages provoqués par une mauvaise ou utilisation incorrecte de cette machine.

Ne forcez pas avec cette machine. Utilisez la machine pour l'application correcte. La bonne utilisation de cette machine pour le type de travail à faire vous permettra de mieux travailler et de façon plus sécurisé.

N'utilisez pas cette machine si l'interrupteur ne change pas entre "ARRET" et "MARCHE". Toute machine électrique ne POUVANT être contrôlée avec l'interrupteur est dangereuse et doit être réparée.

Faites l'entretien de cette machine. Vérifiez que les parties mobiles ne soient plus en ligne ou défectueuses, qu'il n'y a pas de pièces cassées ou autres conditions qui puissent affecter le fonctionnement de la machine. Chaque fois que cette machine est abîmée, réparez-la avant de l'utiliser. Beaucoup des accidents sont provoqués par des machines mal entretenues.

Ayez les poignées propres et sèches. Les poignées huileuses ou graisseuses sont glissantes et peuvent provoquer la perte de contrôle de la machine.

Arrêtez le moteur de la machine avant d'effectuer des ajustements, changer d'accessoires ou de stocker cette machine.

Stockez cette machine inactive, hors de la portée des enfants.

2.6. SERVICE

Faites réviser périodiquement la machine électrique par un service après vente qualifié en utilisant que de pièces détachées identiques. Ce fait garantit la sécurité de la machine.

3. ÉTIQUETTES D'AVERTISSEMENT

Les icônes dans les étiquettes d'avertissement qui sont sur la machine et / ou dans le manuel sont là pour indiquer l'information nécessaire pour une utilisation sécurisée de cette machine.



Danger et Attention.



Lisez le manuel de l'utilisateur.



Attention!: Superficie chaude.



Emissions de gaz toxique. N'utilisez pas la pompe dans des endroits clos ou avec peu de ventilation.



Remplissez d'huile jusqu'au maximum si besoin.



Remplissez la pompe avec de l'eau avant de démarrer.



Vérifiez qu'il n'y a pas de fuites de carburant.



Danger, gaz mortels! Pendant son utilisation la machine produit the gaz toxiques.

4. SYMBOLES SUR LA MACHINE

Pour garantir une utilisation et entretien sécurisé de cette machine il y a des symboles sur la machine.



Ne touchez-pas, surface chaude.

ON

Position de l'interrupteur, allumé.

OFF

Position de l'interrupteur, éteint.

Position de l'air:



Position de l'air fermé.

OFF



Position de l'air ouvert.

ON

Positions de l'accélérateur:



Tortue = Minimum.



Lièvre = Maximum.



Vérifiez toujours le niveau de l'huile du carter avant de démarrer. Capacité: 0,37 Litres. Huile multigrade 20W-40

FILTRO AIRE	FILTRO DELL'AIRA	50h	
AIR FILTER	FILTRO DO AR		
FILTRE À AIR	ΦΙΛΤΡΟ ΑΕΡΑ		

5. CONNAITRE LA MACHINE

5.1. CONDITIONS D'UTILISATION

Cette pompe est destinée pour le pompage de l'eau douce avec une température maximal de 35° C. N'utilisez pas cette pompe pour évacuer et pomper d'autres liquides que l'eau douce comme l'eau salée, carburant, huiles, dissolvantes, liquides alimentaires (lait, rafraîchissements etc.) ou eaux résiduels.

5.2. DESCRIPTION DETAILLEE DU PRODUIT

- | | |
|-------------------------------|----------------------------------|
| 1. Couvercle du filtre | 12. Corps de pompe |
| 2. Poignée de démarrage | 13. Vis de vidange d'eau |
| 3. Levier à air | 14. Prise d'entrée d'eau |
| 4. Echappement | 15. Bouchon de remplissage d'eau |
| 5. Poignée | 16. Prise de sortie d'eau |
| 6. Réservoir de carburant | 17. Filtre d'eau |
| 7. Sécurité de niveau d'huile | 18. Anneau |
| 8. Bouchon/jauge d'huile | 19. Raccord |
| 9. Vis de vidange d'huile | 20. Joint |
| 10. Interrupteur ON/OFF | 21. Accélérateur |
| 11. Bougie | 22. Pompe à essence |

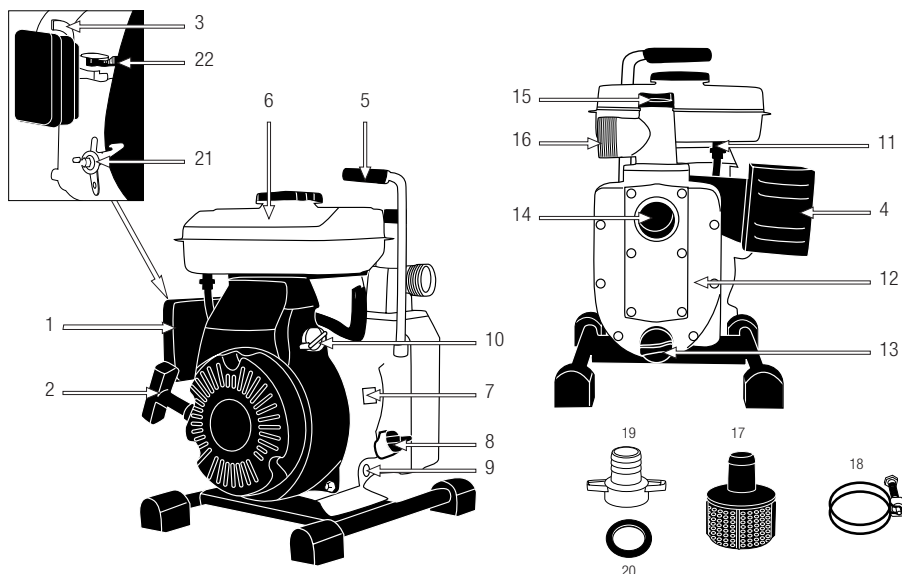

Les images et les dessins figurant dans ce manuel sont purement représentatifs et peuvent ne pas répondre avec le produit réel.

5.3. SPECIFICITEES

Description	Motopompe
Marque	Garland
Modèle	GEISER 231 QG-V17
Motor	4 temps OHV
Cylindrée (cc)	80,7
Puissance (CV)	2,9
Consommation de carburant spécifique à puissance maximale (g/kWh)	810
Capacité du réservoir de carburant (l)	1,6
Capacité du réservoir d'huile (l)	0,37
Débit maximal (l/h)	11.000
Hauteur maximal d'impulsion (m)	15
Hauteur maximal d'aspiration (m)	7
Diamètre de raccords ("/mm)	38/1,5
Pression de travail maximale (Mpa)	0,25
Niveau de pression sonore LpA (dB(A))	55
Niveau de puissance acoustique garanti LwA dB(A)	75
Poids (kg)	13,5

Les spécificités peuvent être modifiées sans préavis.

6. INDICATIONS POUR LA MISE EN SERVICE

6.1. DÉSEMBALLAGE ET LISTE DE MATÉRIELS

Cette machine inclue les éléments suivants que vous trouverez dedans la boîte.

- Motopompe.
- Raccords (2).
- Joint (2).
- Filtre d'eau.
- Anneau (2).
- Manuel de l'utilisateur.

6.2. MONTAGE

Pour le montage de la motopompe vous disposez de:

- Tuyau d'aspiration
- Tuyau d'impulsion
- Anneaux pour les tuyaux

Montage:

1. Vissez les raccords fournis avec les joints à l'entrée et sortie de l'eau de la pompe.

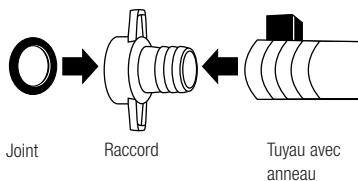

2. Placez le tuyau d'aspiration dans le raccord d'entrée de l'eau avec un anneau.

3. Placez le tuyau d'impulsion dans le raccord de sortie de l'eau avec un anneau.

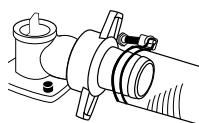

4. Placez le filtre d'eau dans l'extrémité du tuyau d'aspiration qui sera immergé dans l'eau.

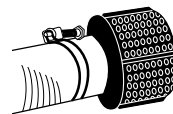

Note: Il est recommandé d'utiliser un filtre avec valve anti-retour (non fournie) si la hauteur d'aspiration est élevée.

6.3. POINTS A VERIFIER AVANT LA MISE EN MARCHÉ

6.3.1. EMBLACEMENT DE LA MOTOPOMPE

Placez la motopompe dans un endroit plat, stable, bien aéré et sec.

6.3.2. HUILE MOTEUR

ATTENTION! Le moteur de cette machine est livré sans huile. Avant de démarrer la machine pour la première fois vous devez remplir le réservoir d'huile.

Pour remplir le réservoir d'huile, introduisez 0,37 l d'huile 20W-40 propre par le bouchon de remplissage d'huile.

Vérification du niveau d'huile toujours avec la machine dans une surface stable et plate.

Pour la vérification du niveau d'huile:

1. Dévissez le bouchon/jauge d'huile
2. Nettoyez la jauge du bouchon avec un chiffon.
3. Introduisez à nouveau le bouchon/jauge et vissez-le.
4. Dévissez le bouchon/jauge à nouveau.

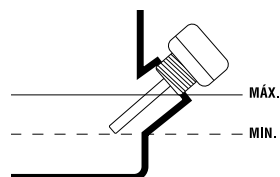

5. Vérifiez que la marque d'huile sur la jauge est entre les niveaux minimum et maximum de la jauge. Si le niveau d'huile est au dessous ou à approximé du minimum, remplissez d'huile jusqu'à que le niveau d'huile soit près du maximum.

ATTENTION!: Le moteur de cette machine a un système de sécurité pour éviter que le moteur marche avec peu d'huile. Si le niveau d'huile est trop bas, le moteur s'arrête et vous ne pourrez pas redémarrer jusqu'à que le niveau d'huile soit remis à niveau.

6.3.3. CARBURANT

Vérifiez que vous avez du carburant suffisant dans le réservoir de carburant et remplissez si besoin.

Remplissage de carburant dans la machine:

1. Choisissez une zone adaptée pour faire cette opération.
2. Enlevez le bouchon du réservoir de carburant.
3. Remplissez avec de l'essence sans arriver au dessus du filtre de carburant qui est situé à l'orifice de remplissage. Si vous remplissez au dessus du filtre de carburant un débordement pourrait se produire et se répandre.
4. Fermez fermement le bouchon du réservoir d'essence.
5. Nettoyez tout le carburant ayant été déversé avec un chiffon.



AVERTISSEMENT:

- Arrêter le moteur avant le remplissage.
- Ne jamais faire cette opération dans un lieu fermé ou sans aération.
- Rappelez-vous de ne pas fumer lors du remplissage de carburant.
- Eloignez-vous, d'au moins 3 mètres de l'aire de remplissage avant de démarrer la machine.

- Utilisez toujours, de l'essence sans plomb 95 octanes.

6.4. MISE EN MARCHÉ ET STOP

6.4.1 AMORÇAGE DE L'EAU

Remplissez d'eau le circuit de la pompe. Assurez-vous que le corps de la pompe est mis en eau avant de mettre en marche la pompe, sinon, il pourrait se produire des pannes.

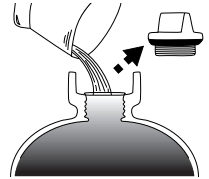



Le niveau d'eau doit arriver jusqu'à la partie supérieure du corps de la pompe comme dans le dessin.

6.4.2. DEMARRAGE MOTEUR

Suivez la procédure de démarrage à froid ou démarrage à chaud en fonction de l'état de votre moteur.

⚠ ATTENTION ! Avant de commencer assurez-vous de que le robinet de carburant est en position ouverte.

6.4.2.1. DEMARRAGE À FROID

- a) Placez l'interrupteur dans la position "ON".
- b) Placez le levier d'air dans la position "fermé"  (OFF).
- c) Placez le levier de l'accélérateur dans la position haute .
- d) Tirez la corde de démarrage jusqu'à que le moteur soit démarré.
- d) Changez le levier d'air petit à petit vers la position "ouvert"  (ON).

6.4.2.2. DEMARRAGE À CHAUD

- a) Placez l'interrupteur dans la position "ON".
- b) Placez le levier d'air dans la position "ouvert"  (ON).

- c. Placez le levier de l'accélérateur dans la position haute .
- d. Tirez la corde de démarrage jusqu'à que le moteur soit démarré.

6.4.3. ARRET MOTEUR

- a. Placez le levier d'accélérateur en position basse.
- b. Placez l'interrupteur dans la position "OFF".
- c. Fermez le robinet de carburant quand vous aurez fini l'utilisation.(OFF).

6.5. POINTS DE VERIFICATION APRES LA MISE EN MARCHE

Vérifiez qu'il n'y a pas de prises d'air sur le tuyau d'aspiration.

Vérifiez que tous les raccords sont correctement serrés et qu'il n'y a pas de fuites d'eau, à la pompe, aux raccords et le tuyau d'impulsion.

6.6. FIN DE L'UTILISATION

Après l'utilisation de la machine videz l'eau qui reste à l'intérieur de la pompe. Pour cela, dévissez la vis de vidange d'eau et attendez jusqu'à que toute l'eau soit sortie. Puis vissez-la à nouveau.

7. ENTRETIEN ET SOIN

L'entretien et soin est d'assurer que votre machine marche toujours dans les meilleures conditions de sécurité et d'efficacité. Suivez les indications et périodes d'entretien recommandés dans ce manuel.

 Arrêtez toujours, le moteur avant d'effectuer n'importe quel ajustement, changement d'accessoires ou de stocker cette machine.

Action		Chaque utilisation	Après les premières 20 heures ou le premier mois	Chaque 50 heures ou 3 ois	Chaque 100 heures ou 6 mois	Chaque 300 heures ou 1 année
Huile moteur	Verifier niveau	•				
	Changer		•		•	•
Filtre à air	Verifier	•				
	Changer			•	•	•
Bougie	Nettoyer/ajuster				•	•
Filtre du réservoir	Nettoyer					•

7.2. CHANGEMENT D'HUILE

La vidange sera plus facile si le moteur à été utilisé quelques minutes. L'huile légèrement chaude est plus fluide. Rappelez-vous que vous ne devez pas démarrer la pompe à vide (sans eau dans le corps de la pompe).

Changement d'huile:

1. Arrêtez la machine.
2. Placez la machine horizontalement de façon à pouvoir placer un récipient pour récupérer l'huile. Rappelez-vous que cette machine a une capacité de 0,37 L, le récipient doit avoir une capacité supérieure à cela.
3. Enlevez le bouchon de remplissage d'huile.
4. Enlevez la vis de vidange d'huile. A ce moment là, l'huile commence à sortir. Prenez soin que l'huile ne vous touche pas. L'huile peut être très chaude et vous brulez. L'huile peut irriter la peau.

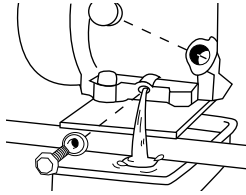

5. Quand l'huile arrête de sortir, attendez quelques minutes de plus pour vous assurer que les dernières gouttes d'huile usée soient sorties.
6. Vérifiez que la vis de vidange et sa rondelle sont en parfait état. Si ce n'est pas le cas, remplacez-les.
7. Vissez la vis de vidange d'huile. N'oubliez pas la rondelle.
8. Ajoutez 0,37 L d'huile propre 20w-40.
9. Démarrer le moteur une minute (rappelez-vous qu'il doit avoir de l'eau dans le corps de pompe).
10. Vérifiez le niveau d'huile et, si besoin, remplissez. Ramassez l'huile usagé dans un conteneur homologué pour le transport d'huile usé et emmenez-le au point de recyclage le plus proche. Ne jetez pas l'huile au sol ou dans les égouts.

7.3. NETTOYAGE DU FILTRE A AIR

Un filtre à air sale, fait que l'air n'arrive pas au carburateur provoquant que la machine perd puissance, aie mauvais fonctionnement et la dépense en carburant augment. Rappelez-vous de vérifier le nettoyage du filtre, spécialement dans des aires avec trop de poussière.

Nettoyage du filtre à air:

1. Dévissez le papillon qui fixe le couvercle du filtre à air.
2. Enlevez le couvercle du filtre.
3. Sortez le filtre à air et le grillage.
4. Nettoyez le filtre à air avec de l'eau tiède et savon neutre.



5. Laissez sécher le filtre.
6. Lorsque le filtre est sec humidifiez-le légèrement avec de l'huile (L'huile augmente la capacité du filtre pour contenir les petites particules).
7. Réinstallez le filtre avec le grillage.
8. Placez le couvercle.
9. Serrez les papillons.

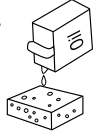

Note: Le moteur ne doit pas fonctionner sans le filtre à air installé.

7.4. VERIFICATION DE LA BOUGIE

Nettoyez la bougie et vérifiez-la régulièrement. Vérifiez que la distance entre électrodes est correcte (0.6 -0.7 mm).

0,6 mm. - 0,7 mm.

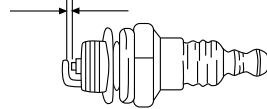

Démontage de la bougie:

1. Enlevez le capuchon de la bougie.
2. Insérez une clé à bougie
3. Dévissez la bougie.

Montage de la bougie:

1. Placez la bougie dans son logement.
2. Avec la main, vissez la bougie. Il est important de commencer à visser la bougie avec la main pour vous assurer qu'elle est bien vissée. Si vous vissez la bougie directement avec la clé, vous pouvez augmenter le risque que la bougie endommage le filetage.
3. Terminer le serrage de la bougie avec la clé prévue à cet effet. La force de serrage doit être de 15-15Nm.

7.5. NETTOYAGE DU FILTRE A CARBURANT

Avec le temps la saleté est accumulée dans l'intérieur du réservoir et peut bloquer la durite d'admission de carburant ou le carburateur. Pour minimiser ce risque la machine a un filtre dans l'orifice de remplissage du réservoir de carburant.

Nettoyage du filtre:

1. Enlevez le bouchon du réservoir carburant.
2. Enlevez le filtre.
3. Nettoyez le filtre avec du carburant.
4. Séchez le filtre.
5. Placez le filtre à nouveau.

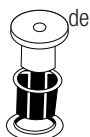

8. RESOLUTION DES PANNES

Problème	Cause	Solution
Le moteur ne démarre pas	Interrupteur en "OFF"	Placez l'interrupteur en "ON"
	Le carburant n'arrive pas au carburateur	Vérifiez s'il y a du carburant dans le réservoir
		Vérifiez que le tuyau d'admission de carburant n'est pas obturé ou plié
	Carburateur sale	Emmenez la machine au SAV
	Niveau d'huile bas	Vérifiez le niveau et remplissez si besoin
	Bougie dans un mauvais état	Nettoyez la bougie ou changez-la
Compression insuffisante	Emmenez la machine au SAV	
La pompe n'aspire pas l'eau	Entrée d'air à la pompe	Vérifiez que le tuyau n'a pas de fissures par lesquelles l'air entre
		Vérifiez que les raccords et ses joints sont bien installés et serrés
	Joint des raccords dans mauvais état. Changez-les.	
Turbine endommagée	Emmenez la machine au SAV	

Si vous ne pouvez pas résoudre le problème avec ce tableau emmenez la machine au SAV.
 Vous pouvez trouver la liste du Service Technique sur www.recaball.com

9. TRANSPORT

Transportez cette machine toujours avec le moteur arrêté. Attendez 5 minutes pour que refroidisse la machine avant de la transporter.

Pour transporter la machine, nous vous recommandons de décrocher les tuyaux d'aspiration et impulsion.

Rappelez-vous que cette machine n'a pas de roues pour la transporter et, vous devez l'élever et la prendre par le châssis. Vérifiez dans les spécificités le poids de la machine avant de la lever pour vous assurer que vous pouvez supporter le poids de la machine.

Toujours transportez la machine dans une position horizontale.

Si vous allez transporter la machine dans un véhicule, fixez-la fermement pour éviter qu'elle glisse ou se retourne.

10. STOCKAGE

Attendez 5 minutes une fois la machine éteinte pour qu'elle se refroidisse avant de la ranger.

Le tuyau d'échappement de la machine peut être chaud après avoir arrêté le moteur. Ne stockez pas la machine dans des lieux proches de matériaux inflammables (herbe sec, bois,...), du gaz ou carburants.

Stockez cette machine inactive, dans un lieu non accessibles aux enfants et sécurisé de façon que ne mette personne en péril. La machine hors utilisation doit être rangé propre, sur une surface plate sans eau à l'intérieure de la pompe.

Stockez la machine dans un lieu où la température n'est pas inférieures à 0°C et non supérieures à 45°C et avec une humidité relative de 50%.

Nettoyez toutes les pièces et stockez la machine dans un lieu sure et sec.

Toujours, avant de stocker la machine respectez les points de ce chapitre d'entretien.

Si vous allez stocker la machine dans un lieu fermé, videz le carburant et l'huile des réservoirs car les vapeurs peuvent entrer en contact avec une flamme, ou corps chaud et s'enflammer.

Ramassez l'huile usagé dans un conteneur homologué par le transport d'huile usagé et emmenez-le à votre centre de recyclage le plus proche. Ne jetez pas l'huile usée par terre ou aux égouts.

11. INFORMATION SUR LA DESTRUCTION DE LA MACHINE/ RECYCLAGE

Débarrassez-vous de votre appareil de façon écologique. On ne doit pas nous débarrasser des nos machines avec des déchets domestiques. Les composants en plastique et métal peuvent être reclassés selon leur nature et recyclés.



Les matériaux utilisés pour l'emballage de cette machine sont recyclables. S'il vous plait, ne jetez pas les emballages avec les déchets domestiques. Jetez ces emballages dans un lieu officiel de recyclage.



12. GARANTIE

12.1. PÉRIODE DE GARANTIE

- La période de garantie (Loi 1999/44 CE) conformément aux termes décrits ci-dessous est de 2 ans à compter de la date d'achat, en ce qui concerne les pièces et la main d'œuvre, contre les défauts de fabrication et de matériel.

12.2. EXCLUSIONS

La garantie Garland ne couvre pas :

- L'usure naturelle due à l'utilisation.
- Mauvais usage, utilisation inappropriée de la machine. Dommages provoqués par une intervention réalisée par du personnel non autorisé par Garland ou utilisation de pièces de rechanges pas d'origines.

12.3. TERRITOIRE

- La garantie Garland assure une couverture de service sur tout le territoire national.

12.4. EN CAS D'INCIDENT

- La garantie doit être correctement remplie contenant toutes les données requises et accompagnée d'une facture ou ticket d'achat de l'établissement du vendeur.

ATTENTION!

AFIN DE GARANTIR UN FONCTIONNEMENT ET UNE SÉCURITÉ MAXIMALE, NOUS VOUS PRIONS DE LIRE ATTENTIVEMENT LE MANUEL D'INSTRUCTIONS AVANT L'UTILISATION DE CETTE MACHINE.

DÉCLARATION DE CONFORMITÉ (CE)

Le signataire ci-dessous, Juan Palacios , autorisé par Glasswelt S.L., dont l'adresse est C/ La Fragua 22, 28933, Móstoles, España , déclare que les machines Garland modèles Geiser 231QG-V17 avec numéro de série de l'année 2017 en avant (l'année de fabrication est clairement indiqué sur la plaque d'identification de la machine suivi du numéro de série) et dont la fonction est "Machine composée d'une pompe à eau et de son système d'entraînement. On entend par "pompe à eau" une machine destinée à conférer à l'eau d'entrée un niveau d'énergie supérieur.", respectent toutes les conditions de la Directive 2006/42/CE du Parlement européen et du Conseil du 17 mai 2006 relative aux machines et modifiant la directive 95/16/CE

Ces machines respectent aussi les conditions des directives communautaires suivantes:

- DIRECTIVE 2014/30/UE DU PARLEMENT EUROPÉEN ET DU CONSEIL du 26 février 2014 relative à l'harmonisation des législations des États membres concernant la compatibilité électromagnétique (refonte)
- Directive 2005/88/CE du Parlement européen et du Conseil du 14 décembre 2005 modifiant la directive 2000/14/CE concernant le rapprochement des législations des États membres relatives aux émissions sonores dans l'environnement des matériels destinés à être utilisés à l'extérieur des bâtiments
- Directive 2010/26/UE de la Commission du 31 mars 2010 portant modification de la directive 97/68/CE du Parlement européen et du Conseil sur le rapprochement des législations des États membres relatives aux mesures contre les émissions de gaz et de particules polluants provenant des moteurs à combustion interne destinés aux engins mobiles non routiers

Puissance maximale (kW)	2,1
-------------------------	-----



Juan Palacios
Chef Produits
Móstoles 07-09-2017

ÍNDICE

1. Introduzione	50
2. Norme e precauzioni di sicurezza	51
3. Icone di avviso	54
4. Simboli sulla macchina	54
5. Descrizione della macchina	55
6. Istruzioni per la messa in funzionamento	57
7. Manutenzione e servizio	59
8. Rilevazione e identificazione di errore	62
9. Trasporto	63
10. Stoccaggio	63
11. Informazioni sulla distruzione del materiale / riciclaggio	63
12. Condizioni di garanzia	64
13. Dichiarazione di conformità	65

TRADUZIONE DELLE ISTRUZIONI ORIGINALI

Ref.:GBAGEISER231QGV17M0917V1

DATA DI PUBBLICAZIONE: 04/09/2017

DATA DI REVISIONE: 05/09/2017

1. INTRODUZIONE

Vi ringraziamo per l'acquisto di questa macchina Garland. Siamo sicuri che apprezzerete la qualità e le prestazioni della macchina, che vi renderà agevole il lavoro per un lungo periodo di tempo. La presente macchina dispone della più completa e professionale rete di assistenza tecnica a cui rivolgersi per la manutenzione, la risoluzione dei problemi, e per l'acquisto dei pezzi di ricambio e / o degli accessori.

⚠ ATTENZIONE! Prestate molta attenzione a tutte le istruzioni e avvertenze di sicurezza. La mancata osservazione delle norme qui di seguito elencate può provocare - come conseguenza - scossa elettrica, incendio e/o serio infortunio.

⚠ La presente macchina è progettata per pompare acqua dolce e pulita, avente una temperatura massima di 35° C. Non usare questa pompa per pompare liquidi (diversi dall'acqua dolce pulita) quali acqua salata, acqua sporca, benzina, olio, solventi, alimenti liquidi (latte, soda, ecc) o acqua di depurazione. Questa macchina è particolarmente utile per l'utilizzo in impianti idrosanitari, impianti di irrigazione.

⚠ Conservate tutte le avvertenze e le istruzioni per vostra referenza futura. Se in futuro pensate di vendere la macchina, al nuovo proprietario non dimenticate di consegnare anche il manuale.

L'espressione "elettroutensile" - che compare nelle avvertenze - si riferisce alla vostra elettrosegga collegata alla rete elettrica.

Ricordate che l'utente è responsabile di qualsiasi incidente o danno arrecato a se stesso, a cose e/o terzi.

2. NORME E PRECAUZIONI DI SICUREZZA

2.1. UTENTI

Questa macchina è stata progettata per essere manipolati dagli utenti adulti e che hanno letto e compreso le istruzioni.

⚠ ATTENZIONE! Non permettere ai bambini di usare questa macchina.

⚠ ATTENZIONE! Non permettere alle persone che non capiscono queste istruzioni di utilizzare questa macchina.

Prima di utilizzare questa macchina familiarizzare con essa per essere sicuri di sapere esattamente dove sono tutti i controlli, dispositivi di sicurezza e come si dovrebbe usare.

Se sei un principiante, si consiglia di eseguire una minima pratica eseguendo compiti semplici e, se possibile, accompagnati da una persona esperta.

⚠ ATTENZIONE! Solo dare questa macchina a le persone che hanno familiarità con questo tipo di macchina e sanno come usarla. Prestare sempre la macchina con le istruzioni in modo che l'utente possa leggere attentamente e capire. Questa macchina è pericolosa nelle mani di utenti inesperti.

2.2. SICUREZZA PERSONALE

Stare attenti, guardare ciò che si sta facendo e usare il buon senso quando si utilizza questa macchina.

Evitare l'inalazione di gas di scarico. Questa macchina espelle gas di scarico pericoloso come il

monossido di carbonio che può causare vertigini, svenimenti o morte.

Non utilizzare questa macchina mentre stanco o sotto l'effetto di droghe, alcol o farmaci. Un attimo di distrazione durante la guida di questa macchina può causare gravi lesioni personali.

Rimuovere tutte le chiavi o utensili a mano nell'area della macchina e il lavoro prima di iniziare questa unità. Una chiave o un attrezzo lasciato vicino alla macchina in movimento e proiettato causando lesioni personali.

Non toccare lo scarico della macchina con il motore acceso o dopo il arresto. L'uscita di questa macchina è riscaldata durante il funzionamento della macchina di raggiungeretemperature elevate durante il funzionamento e fino a pochi minuti del spegnimento del motore.

2.3. SICUREZZA SUL LAVORO

Mantenere il area di lavoro pulita e lavorare con una buona illuminazione. Le aree disordinati e scure provocano incidenti.

Non utilizzare la macchina in atmosfere esplosive e in presenza di liquidi infiammabili, gas e polveri. Per evitare rischi di incendio e per garantire una buona ventilazione con questa macchina lavorare in un ambiente pulito in cui non c'è alcun elemento a meno di 1 metro di distanza.

Non avviare la macchina in ambienti chiusi come stanze o garage. Questa macchina espelle i gas di scarico pericoloso che si accumulano nell'aria causando di essere tossici e dannosi per la salute delle persone, animali e piante che si trovano all'interno dell'area.

Tenere lontano dalla portata dei bambini e curiosi mentre questa macchina è in esecuzione.

2.4. LA SICUREZZA DI CARBURANTE E OLIO



La benzina e l'olio sono pericolosi, evitare il contatto della benzina o l'olio con la pelle e gli occhi. **Non inalare o ingerire.** In caso di ingerire olio e/o combustibile rapidamente rivolgersi al proprio medico. In caso di contatto con l'olio o il combustibile pulire con acqua e sapone il più presto possibile, se dopo si sentono gli occhi o la pelle irritata consultare immediatamente un medico.



IMPORTANTE: Il carburante e l'olio sono altamente infiammabili. Se il carburante, olio o macchina si gonfiano spegnere il fuoco con un estintore a polvere.



La benzina e l'olio sono estremamente infiammabili ed esplosivi in determinate condizioni. **Non fumare in prossimità di fiamme libere, scintille o fonti di calore alla macchina.**

Non rifornire in luoghi dove vi è la presenza di fiamme libere, scintille o fonti di calore intenso. Non fumare durante il rifornimento. Riempire il serbatoio in una zona ben ventilata e con il motore spento.

Non rovesciare il combustibile per cercare di riempire eccessivamente il serbatoio del carburante. In caso di perdite di carburante, accertarsi di rimuoverli completamente prima di iniziare.

Assicurarsi che il tappo sia ben chiuso durante l'utilizzo della macchina. Assicurarsi di chiudere correttamente il tappo del serbatoio dopo il rifornimento.

Memorizzano sempre il carburante in contenitori omologati petrolifere conformi agli standard europei.

Non utilizzare combustibile che è stato conservato per più di 2 mesi. Un carburante conservato troppo lungo renderà più difficile per avviare la macchina e produrre una performance insoddisfacente del motore. Se il carburante è stato nel serbatoio dalla macchina per più di due mesi rimuoverlo dalla macchina e sostituirla con uno in perfette condizioni.

2.5. USO E MANUTENZIONE DI QUESTA MACCHINA

Questa macchina è progettata per il pompaggio dell'acqua, ogni altro utilizzo potrebbe essere pericoloso per voi, persone, animali e cose che sono intorno e possono danneggiare la macchina. Non utilizzare la macchina per il pompaggio di liquidi diversi dall'acqua. Non pompare benzina, solventi o altri liquidi infiammabili.

Utilizzare questa macchina, gli accessori, materiali di consumo, e così via. in conformità con le presenti istruzioni e secondo le modalità previste per il particolare tipo di macchina e lavoro da sviluppare. L'utilizzo di questa macchina per applicazioni diverse da quelle previste possono provocare una situazione pericolosa.

Il fabbricante deve in alcun modo essere responsabile per eventuali danni causati da abuso o uso improprio di questa macchina.

Non forzare questa macchina. Utilizzare questa macchina per la giusta applicazione. Utilizzando la macchina giusta per il tipo di lavoro da fare meglio e ti permette di lavorare più sicuro.

Non utilizzare la macchina se l'interruttore non cambia tra "chiuso" e "aperta". Ogni macchina che non può essere controllato con l'interruttore è pericolosa e deve essere riparata.

Verificare che le parti in movimento non sono disallineate o bloccato, non ci sono parti rotte o altre condizioni che possono influire sul funzionamento di questa macchina. Ogni volta che questa macchina è danneggiata farla riparare prima dell'uso. Molti incidente sono causati da scarsa manutenzione della macchinaria.

Mantenere le impugnature asciutte e pulite in questa macchina.

Prese grasse o oleose sono scivolosi e possono causare la perdita di controllo sulla macchina.

Spegnere sempre il motore della macchina prima di eseguire qualsiasi regolazione, sostituire pezzi di ricambio o conservare questa unità.

Conservare questa macchina inattiva fuori della portata dei bambini.

2.6. SERVIZIO

Si prega di rivedere periodicamente la vostra macchina da un servizio di assistenza specializzato e solo impiegando pezzi identici. Questo garantisce che il sicurezza di questa macchina è mantenuta.

3. ICONE DI AVVERTIMENTO

Le icone sulle etichette di avvertenza che appaiono su questa macchina e / o nel manuale indicano le informazioni necessarie per l'uso sicuro di questa macchina.



Attenzione e pericolo.



Leggere il manuale di istruzioni.



Attenzione: Superfici calde.



Emissioni di gas tossici. Non utilizzare la pompa in ambienti chiusi o poco ventilati.



Aggiungere olio se necessario, fino al livello massimo.



Riempire la pompa con l'acqua prima di iniziare.



Verificare la presenza di perdite di carburante.



Pericolo, emissioni tossiche! Non utilizzare la macchina in ambienti chiusi o aree poco ventilate.

4. SIMBOLI NELLA MACCHINA

Per garantire la sicurezza e la manutenzione della macchina sono i seguenti simboli sulla macchina.



Non toccare, superficie calda.

ON

Interruttore in posizione ON.

OFF

Interruttore in posizione OFF.

Posizione di aria:



Posizione dell'aria chiusa.

OFF



Posizione dell'aria aperta.

ON

Posizione dell'acceleratore:



Tartaruga = minimo.



Lepre = massimo.



Controllare sempre il livello dell'olio nel carter prima di iniziare. Capacità: 0,37 litri. Olio multigrado 20W-40



5. DESCRIZIONE DELLA MACCHINA

5.1. CONDIZIONI DI UTILIZZO

Questa pompa è stata progettata per il drenaggio ed il travaso di acqua dolce fino a una temperatura massima di 35 C. Non utilizzare questa pompa per drenare o travasare liquidi diversi dall'acqua dolce, quali acqua salata, benzina, oli, solventi, alimenti liquidi (latte, bibite fresche, ecc) o acque reflue.

5.2. DESCRIZIONE DEL PRODOTTO

- | | |
|------------------------------|----------------------------------|
| 1. Coperchio del filtro | 12. Corpo della pompa |
| 2. Puleggia di avviamento | 13. Vite di scarico acqua |
| 3. Leva dell'aria | 14. Presa d'ingresso dell'acqua |
| 4. Scarico | 15. Tappo di riempimento d'acqua |
| 5. Maniglia | 16. Presa d'uscita d'acqua |
| 6. Serbatoio di combustibile | 17. Filtro d'acqua |
| 7. Sensore di livello olio | 18. Morsetto |
| 8. Tappo / asta di livello | 19. Racor |
| 9. Vite di scarico d'olio | 20. Scheda |
| 10. Interruttore On / Off | 21. Acceleratore |
| 11. Spina | 22. Rubinetto di benzina |

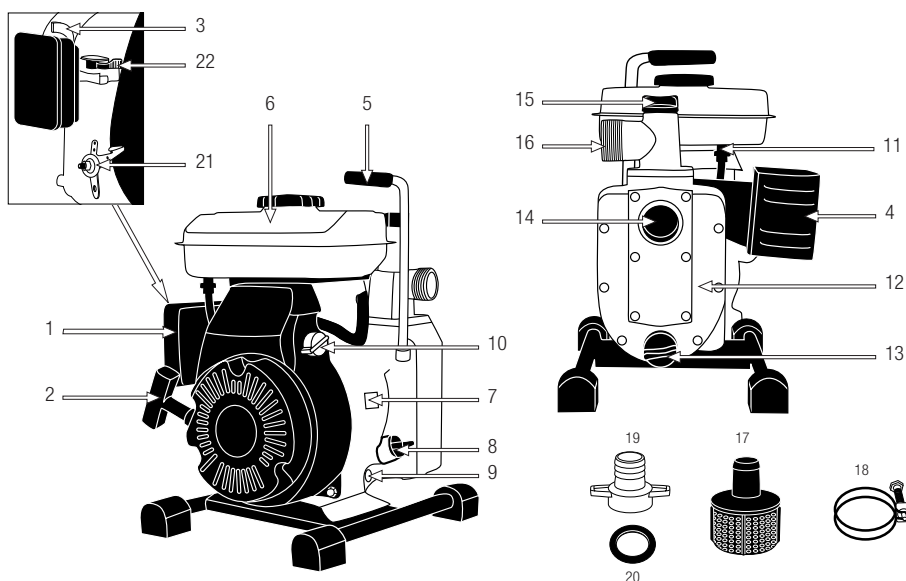

Le foto e i disegni riportati nel presente manuale sono puramente indicativi e potrebbero non corrispondere al prodotto reale.

5.3. CARATTERISTICHE TECNICHE

Descrizione	Pomba
Segna	Garland
Modello	GEISER 231 QG-V17
Motore	4 tempi OHV
Cilindrata (cc)	80,7
Potenza (CV)	2,9
Consumo di carburante specifico alla massima potenza (g/kWh)	810
Capacità serbatoio di carburante (l)	1,6
Capacità serbatoio olio (l)	0,37
Caudale massimo (l / h)	11.000
Altezza massima d'impulsione (m)	15
Altezza massima di aspirazione (m)	7
Diametro degli raccordi ("/mm)	38/1,5
Massima pressione di esercizio (Mpa)	0,25
Livello di pressione sonora LpA (dB(A))	55
Livello di potenza sonora garantito LwA dB(A)	75
Peso (kg)	13,5

Le caratteristiche tecniche sono soggette a modifiche senza preavviso.

6. ISTRUZIONI PER LA MESSA IN FUNZIONAMENTO

6.1. DISIMBALLAGGIO E DISTINTE MATERIALI

Questa macchina include i seguenti elementi, che si trovano all'interno della scatola:

- Pompa.
- Raccordi (2).
- Bordo (2).
- Filtro d'acqua.
- Morsetto (2).
- Manuale di istruzioni.

6.2. MONTAGGIO

Per il montaggio della pompa è necessario disporre:

- Tubo di aspirazione.
- Tubo d'impulsione.
- Morsetti per i tubi.

Montaggio:

1. Avvitare i raccordi in dotazione con le schede d'ingresso e uscita di acqua dalla pompa.

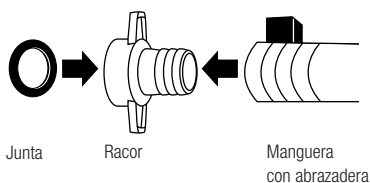

2. Posizionare il tubo di aspirazione nel raccordo d'ingresso d'acqua con una fascetta.

3. Posizionare il tubo di impulsione nel raccordo di uscita dall'acqua con una fascetta.

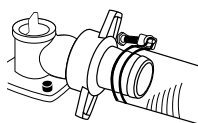

4. Posizionare il filtro per l'acqua alla fine del tubo di aspirazione per essere immerso in acqua.

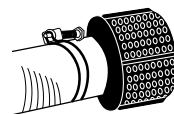

Nota: Si raccomanda di utilizzare un filtro con valvola di non ritorno (non fornito) se l'altezza dell'aspirazione è alta.

6.3. PUNTI DI VERIFICA PRIMA DI INIZIARE

6.3.1. UBICAZIONE DELLA POMPA

Collocare la pompa su una superficie piana, stabile, ben ventilata e dove non è bagnato con acqua per pompata o acqua pompato.

Provare che la pompa sia il più vicino possibile all'acqua.

6.3.2 OLIO MOTORE

ATTENZIONE: Il motore di questa macchina viene senza olio di fabbrica. Prima di avviare la macchina per la prima volta si deve riempire il serbatoio dell'olio.

Per riempire di serbatoio dell'olio inserire 0,37 l da olio 20 W-40 nuovo per il tappo di riempimento dell'olio.

Controllo del livello dell'olio:

Per controllare il livello dell'olio è fornito con la macchina stabile su una superficie piana:

1. Svitare il tappo / asta di livello.
2. Pulire l'astina pulita, con un berretto di stoffa.
3. Inserire il tappo / asta e la vite.

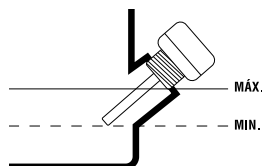

4. Svitare il tappo / astina di nuovo.
5. Controllare che il marchio di olio sull'astina è tra l'asta minimo e massimo.

Se il livello dell'olio è sotto o vicino al minimo aggiungere olio fino a quando il livello dell'olio resta vicino al massimo.

ATTENZIONE! Il motore di questa macchina ha un sistema di sicurezza per evitare che il motore funzioni con poco olio. Se il livello dell'olio è troppo basso il motore si fermerebbe e non può essere riavviato fino a riempire con olio e aumentare il livello al di sopra del minimo.

6.3.3. CARBURANTE

Assicuratevi di avere abbastanza carburante nel serbatoio e riempire se necessario.

Rifornimento di carburante nella macchina:

1. Scegliere una zona adatta per questa operazione.
2. Togliere il tappo del serbatoio del carburante.
3. Riempire con la benzina senza passare sopra il filtro del carburante che esiste nel bocchettone di riempimento. Se si riempiono di sopra del filtro può rovesciare il serbatoio quando il combustibile si riscalda e si espande.
4. Chiudere saldamente il tappo del serbatoio carburante
5. Rimuovere tutto il combustibile che è stato versato sulla parte esterna con un panno asciutto.



ATTENZIONE:

- Spegnerne il motore prima del rifornimento.
- Non eseguire questa operazione mai in un luogo ristretto o non ventilato.
- Ricordati di non fumare durante il rifornimento.
- Stare ad almeno 3 metri dalla zona che ha rifornito prima di iniziare.
- Usare sempre benzina 95 ottani senza piombo.

6.4. AVVIAMENTO E ARRESTO

6.4.1. ADESCAMENTO ACQUA

Riempire d'acqua il circuito della pompa.

Assicurarsi che il corpo della pompa ha l'acqua prima di avviare la pompa, altrimenti potrebbe causare danni alla macchina.

Il livello dell'acqua dovrebbe raggiungere la parte superiore del corpo pompa come mostrato.

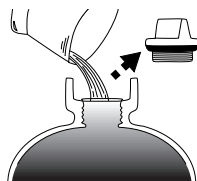



6.4.2. AVVIAMENTO DEL MOTORE

Seguire la procedura di avviamento a freddo o di avviamento a caldo a seconda delle condizioni del motore.

⚠ ATTENZIONE! Prima di avviare assicurarsi che il rubinetto del carburante sia in posizione aperta.

6.4.2.1. AVVIAMENTO A FREDDO

- a. Posizionare l'interruttore in posizione "ON".
- b. Mettere la leva dell'aria in posizione "chiusa"  (OFF).
- c. Spostare la leva dell'acceleratore nella posizione alta .
- d. Tirare la puleggia di avviamento finché il motore è in funzione
- e. Cambiare la leva aria lentamente alla posizione "aperta"  (ON).

6.4.2.2. AVVIAMENTO A CALDO

- a. Posizionare l'interruttore in posizione "ON".
- b. Mettere la leva dell'aria in posizione "aperta"  (ON).

- c. Spostare la leva dell'acceleratore nella posizione alta .
- d. Tirare la puleggia di avviamento finché il motore non si avvia.

6.4.3. ARRESTO DEL MOTORE

- a. Posizionare la leva dell'acceleratore in posizione bassa .
- b. Mettere l'interruttore in posizione "OFF".
- c. Chiudere il rubinetto del carburante una volta terminato l'uso (OFF).

6.5. PUNTI DI VERIFICA DOPO PARTENZA

Controllare che non ci siano aperture di ventilazione sul tubo di aspirazione.

Verificare che tutti i raccordi siano correttamente saldi e che non ci siano perdite d'acqua attraverso la pompa, tubi e raccordi.

6.6. CESSAZIONE DI UTILIZZO

Dopo aver utilizzato la macchina vuotare l'acqua rimasta all'interno della pompa. Per fare questo svitare il tappo di scarico d'acqua e permettere di uscire tutta l'acqua. Poi riavvitare.

7. MANUTENZIONE E SERVIZIO

Lo scopo di manutenzione e di servizio è quello di garantiré che la vostra macchina lavora sempre nelle migliori condizioni di sicurezza ed efficienza. Seguire le raccomandazioni e dei periodi di mantenimento consigliate in questo manuale.

 Spegneré sempre il motore della macchina prima di eseguire qualsiasi regolazione, sostituire pezzi di ricambio o conservare questa unità.

Azione		Ogni utilizzo	Dopo le prime 20 ore o il primo mese	Ogni 50 ore o 3 mesi	Ogni 100 ore o 6 mesi	Ogni 300 ore o annuale
Olio del motore	Controllare il livello	•				
	Cambiare		•		•	•
Filtro dell'aira	Controllare	•				
	Pulire			•	•	•
Spina	Pulire/Regolare				•	•
Filtro del serbatoio	Pulire					•

7.2. CAMBIAMENTO OLIO

Per effettuare un cambio d'olio deve essere caldo per garantiré che l'olio esaurisce rapidamente e correttamente. Se si vogliono fare un cambiamento dell'olio, approfittare dopo l'uso della pompa, in caso contrario la pompa dovrà cominciare pochi minuti per scaldare l'olio. Ricordate: non avviare la pompa vuota (senza acqua all'interno della pompa).

Cambio dell'olio:

1. Fermare la macchina.
2. Posizionare la macchina orizzontalmente in modo che è possibile posizionare un contenitore per la raccolta dell'olio. Ricorda che questa macchina ha una capacità di 0,37 l, e così il contenitore deve avere una capacità più grande di questo.
3. Togliere il tappo di riempimento dell'olio
4. Togliere il tappo di scarico dell'olio. A questo punto l'olio inizierà a lasciare. Fare attenzione che l'olio non lo tocca. L'olio può essere molto caldo e causare ustioni. L'oliopuò irritare la pelle.

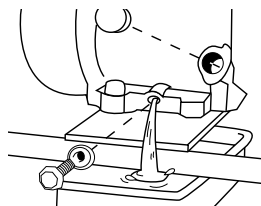

5. Quando l'olio smette di cadere aspettare qualche minuto in più per assicurare che le ultime gocce di olio sono fuori.
6. Controllare che la vite di scarico e la rondella sono in perfette condizioni. Se non fosse così sostituire.
7. Avvitare il tappo di scarico dell'olio. Non dimenticare la rondella.
8. Aggiungere 0,37 L di nuovo olio 20w-40.
9. Avviare il motore un minuto (Ricorda di avere acqua la pompa)
10. Compruebe il livello dell'olio e, se necessario, riempire.

Si pregha di raccogliere l'olio usato in un contenitore adatto per il trasporto di olio usato e portarlo al più vicino centro di riciclaggio. Non gettare olio sul terreno o in un tombino.

7.3. PULIZIA FILTRO ARIA

Un filtro dell'aria sporco limiterà il flusso d'aria al carburatore che implica una perdita di potenza, prestazioni e costi del carburante nella macchina. Ricordati di controllare la pulizia del filtro, in particolare nelle zone di polvere estreme.

Pulizia del filtro dell'aria:

1. Svitare i dadi ad alette che tengono il coperchio del filtro dell'aria.
2. Togliere il coperchio del filtro.
3. Rimuovere il filtro aria e la griglia.
4. Pulire il filtro dell'aria con una soluzione di sapone e acqua calda.



5. Lasciare asciugare il filtro.
6. Quando il filtro è asciutto bagnare leggermente con olio (olio aumenta la capacità del filtro di presenza di particelle di piccole dimensioni).
7. Reinstallare il filtro nella griglia.
8. Mettere il coperchio.
9. Stringere i dadi ad alette.

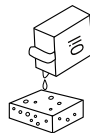

Nota: Il motore non dovrebbe mai funzionare senza il filtro dell'aria installato

7.4. CONTROLLO DELLA SPINA

I problemi più comuni quando si avvia una macchina sono prodotti da una candela sporca o in cattivo stato. Pulire la candela e controllare regolarmente. Verificare che la distanza tra gli elettrodi è la corretta (0,6 - 0,7 mm).

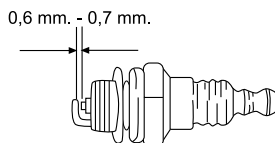

Rimozione della spina

1. Rimuovere il cappuccio della candela.
2. Inserire una chiave a tubo per la testa del connettore finché non scatta nel dado della spina.
3. Svitare la candela.

Installazione della spina:

1. Inserire la spina nella suo alloggiamento.
2. Con la mano fare un paio di giri alla spina.
E' importante che si inizia ad avvitare la candela a mano per assicurare che sia filettata in modo corretto. Se si inizia a riavvitare il tappo direttamente alla chiave della candela aumenta il rischio che possa entrare e deteriorare il filo ritorto.

- Quando si è certi che la candela è filettata correttamente, inserire la chiave per finire stringendo la candela. Il serraggio finale deve essere di 12-15 Nm.

7.5. PULIZIA FILTRO SERBATOIO

Nel corso del tempo, lo sporco si accumula all'interno del serbatoio che può bloccare il condotto di assunzione di carburante o il carburatore. Per minimizzare questo rischio questa macchina ha un filtro nel bocchettone di riempimento del serbatoio del carburante.

Pulizia del filtro:

- Togliere il tappo del serbatoio del carburante.
- Rimuovere il filtro.
- Pulire il filtro con benzina.
- Asciugare il filtro.
- Posizionare il nuovo filtro.



8. RILEVAZIONE E IDENTIFICAZIONE DI ERRORE

Problema	Causa	Soluzione
Il motore non si avvia	Interruttore "OFF"	Impostare l'interruttore su "ON"
	Nessun carburante raggiunge il carburatore	Verificare la presenza di carburante nel serbatoio
		Controllare che il tubo di ingresso del gas non sia bloccato o
	Carburatore sporco	Inviare la sua macchina per il servizio
	Livello di olio basso	Controllare il livello e riempire se necessario
	Candela in cattivo stato	Pulire o sostituire la spina
	Compressione insufficiente	Portate la vostra macchina per il servizio
La pompa dell'acqua non non risucchia	Ingresso dell'aria alla pompa	Controllare che il tubo non ha fessure attraverso le quali l'aria entra
		Verificare che le connessioni con le loro tavole sono installati correttamente e serrati
		Vincoli dei raccordi in cattive condizioni. Sostituire
	Turbina danneggiata	Contattare il servizio

Se non è possibile risolvere il problema con questo quadro portare la vostra macchina per il servizio. Potete trovare l'elenco dei servizi tecnici www.recaball.com

9. TRASPORTO

Trasporto della macchina dopo che il motore si fermò. Aspettare 5 minuti dopo il arresto della macchina per raffreddare prima del trasporto.

Per trasportare la macchina si consiglia di rilasciare i tubi di aspirazione e di scarico.

Ricorda che questa macchina non ha le ruote per il trasporto e deve tenere saldamente per aumentare dal telaio. Verifica le caratteristiche tecniche e il peso della macchina prima di sollevare per assicurarsi che sia un peso è possibile gestire.

Effettuare sempre il trasporto della macchina in posizione orizzontale.

Se si trasporta il dispositivo in veicoli assicurarlo per evitare scivolamenti o ribaltamento.

10. STOCCAGGIO

Aspettare 5 minuti dopo il arresto della macchina per raffreddare prima di salvare la macchina. Il tubo di scarico della macchina rimane caldo dopo l'arresto del motore. Non conservare mai la macchina in prossimità di materiali infiammabili (erba secca, gas...), legno o combustibile.

Conservare la macchina inattiva in un luogo segreto non accessibili ai bambini e sicuro in modo da non mettere in pericolo a qualsiasi persona. La macchina deve essere tenuta sempre pulita in una superficie piana senza acqua all'interno della pompa. Conservare la macchina in un posto dove non la gamma di temperature inferiori a 0°C o superiori a 45°C e umidità relativa inferiore al 50%.

Pulire tutte le parti e tenere la macchina in un luogo sicuro e asciutto. Sempre prima di riporre la macchina risponde con punti capitolo della manutenzione.

Se si archivia la macchina in un posto chiuso svuotare il carburante e il olio dei depositi perchè i vapori possono entrare in contatto con una fiamma o caldo e infiammarsi.

Si preghi di raccogliere l'olio usato in un contenitore adatto per il trasporto di olio usato e portarlo al più vicino centro di riciclaggio. Non gettare olio sul terreno o in un tombino.

11. INFORMAZIONI SULLA DISTRUZIONE DEL MATERIALE/ RICICLAGGIO

Sbarazzarsi del dispositivo in modo ecologico. Non dobbiamo sbarazzarci delle macchine insieme ai rifiuti domestici. I componenti di plastica e metallo possono essere classificati secondo la loro natura e riciclati.



I materiali utilizzati per imballare la macchina può essere riciclato. Si prega di non buttare via imballaggio domestica. Gettare le confezioni in un punto ufficiale di raccolta dei rifiuti.



12. CONDIZIONI DI GARANZIA

12.1. PERIODO DI GARANZIA

- Il periodo di garanzia (legge 1999/44 CE) secondo i termini descritto di seguito è di 2 anni dalla data acquisto di ricambi e manodopera, contro i difetti produzione e dei materiali.

12.2. ESCLUSIONI

Garland garanzia non copre:

- L'usura e rottura.
- L'abuso, negligenza, incurante funzionamento o mancanza di manutenzione.
- Difetti causati da uso improprio, danni perché attraverso le manipolazioni del personale non autorizzato Garland o uso di ricambi non originali.

12.3. TERRITORIO

- La garanzia Garland assicura copertura del servizio in tutto il paese.

12.4. IN CASO DI INCIDENTE

- La garanzia deve essere debitamente compilato con tutti i dati richiesti e accompagnato dalla fattura o acquisto di biglietti del venditore.

AVVISO!

PER GARANTIRE UN FUNZIONAMENTO DI
MASSIMA SICUREZZA, SI PREGA DI LEGGERE IL
LIBRO DI
ISTRUZIONI PRIMA DELL'USO.

DICHIARAZIONE DI CONFORMITÀ CE

Il sottoscritto, Juan Palacios , autorizzato da Glasswelt S.L., con sede in C/ La Fragua 22, 28933, Móstoles, España , dichiara che le macchine Garland modelli Geiser 231QG-V17 con numero di serie del anno 2017 in poi (l'anno di fabbricazione si indica in modo chiaro sulla targhetta di identificazione della macchina, seguito dal numero di serie) e la cui funzione è "Macchina composta da una pompa d'acqua e da un sistema di comando. Per pompa si intende un'apparecchiatura che aumenta l'energia cinetica del liquido.", soddisfano tutti i requisiti della Direttiva 2006/42/CE del Parlamento europeo e del Consiglio del 17 maggio 2006 relativa alle macchine e che modifica la direttiva 95/16/CE

Queste macchine soddisfano anche i requisiti delle seguenti direttive comunitarie:

- DIRETTIVA 2014/30/UE DEL PARLAMENTO EUROPEO E DEL CONSIGLIO del 26 febbraio 2014 concernente l'armonizzazione delle legislazioni degli Stati membri relative alla compatibilità elettromagnetica (rifusione)
- Direttiva 2005/88/CE del Parlamento europeo e del Consiglio del 14 dicembre 2005 che modifica la direttiva 2000/14/CE sul ravvicinamento delle legislazioni degli Stati membri concernenti l'emissione acustica ambientale delle macchine ed attrezzature destinate a funzionare all'aperto
- Direttiva 2010/26/UE della Commissione, del 31 marzo 2010 , che modifica la direttiva 97/68/CE del Parlamento europeo e del Consiglio concernente il ravvicinamento delle legislazioni degli Stati membri relative ai provvedimenti da adottare contro l'emissione di inquinanti gassosi e particolato inquinante prodotti dai motori a combustione interna destinati all'installazione su macchine mobili non stradali

Potenza massima (kW)	2,1
----------------------	-----



Juan Palacios
Product Manager
Móstoles 07-09-2017

ÍNDICE

1.	Introdução	66
2.	Normas e precauções de segurança	67
3.	Ícones de aviso	70
4.	Símbolos na máquina	70
5.	Descrição da máquina	71
6.	Instruções para a colocação	73
7.	Manutenção e serviço	75
8.	Deteção e identificação de falhas	78
9.	Transporte	79
10.	Armazenagem	79
11.	Informações sobre a destruição de equipamentos / reciclagem	79
12.	Condições de garantia	80
13.	Declaração de conformidade	81

TRADUÇÃO DAS INSTRUÇÕES ORIGINAIS

Ref.:GBAGEISER231QGV17M0917V1

DATA DE PUBLICAÇÃO: 04/09/2017

DATA DE REVIÇÃO: 05/09/2017

1. INTRODUÇÃO

Obrigado por escolher esta máquina Garland. Temos a certeza que vai apreciar a qualidade e o desempenho da máquina, o que facilitará a sua tarefa por um longo período de tempo. Lembre-se que esta máquina tem a rede de assistência mais abrangente e técnica especializada para o qual você pode ir para a manutenção da sua máquina solucionar problemas e comprar peças de reposição e / ou acessórios.

⚠ ATENÇÃO! Leia todos os avisos de segurança e todas as instruções. Se você não seguir todas as instruções indicadas abaixo pode resultar em choque elétrico, incêndio e / ou ferimentos graves.

⚠ Esta máquina está prevista para el bombeo de agua dulce limpia con una temperatura máxima de 35°C. No utilice esta bomba para bombear otros líquidos distintos del agua dulce limpia como agua salada, agua sucia, gasolina, aceites, disolventes, líquidos alimenticios (leche, refrescos, etc) o aguas residuales. Esta máquina es de uso particular en instalaciones de agua domésticas, sistemas de riego.

⚠ Guarde todos os avisos e todas as instruções para referência futura. Se você vender a máquina no futuro lembre-se de entregar este manual para o novo proprietário.

A expressão “máquina” nos avisos refere-se a esta máquina eléctrica conectada à rede eléctrica.

Lembre-se que o usuário é responsável pelos acidentes e danos causados a si próprio, outros e as coisas.

2. NORMAS E PRECAUÇÕES DE SEGURANÇA

2.1. USUÁRIOS

Esta máquina foi projetada para ser manipulado por usuários maiores de idade e que tenham lido e entendido estas instruções.

⚠ ATENÇÃO: Não permitir que menores utilizar esta máquina.

⚠ ATENÇÃO: Não permitir que as pessoas que não compreendem estas instruções utilizem este equipamento

Antes de utilizar esta máquina tem que estar familiarizado com ela para assegurar que você sabe exatamente onde estão todos os controles, dispositivos de segurança e como eles devem ser usados. Se você é um principiante, recomendamos que você execute no mínimo um exercício prático de tarefas simples e, se possível, acompanhado por uma pessoa experiente.

⚠ ATENÇÃO: Só dê esta máquina para as pessoas que estejam familiarizados com este tipo de máquina e sabem como usá-la. Sempre leve com manual de instruções da máquina para que o usuário leia com atenção e entendê-lo. Esta máquina é perigosa nas mãos de usuários não treinados.

2.2. SEGURANÇA PESSOAL

Fique alerta, observe o que você está fazendo e use o bom senso ao operar a máquina.

Evitar a inalação de gases de escape. Esta máquina expõe gases de escape perigosos como monóxido de carbono que pode causar tonturas, desmaios ou mesmo morte.

Não use esta máquina quando estiver cansado ou sob a influência de drogas, álcool. Um momento de desatenção enquanto opera a máquina pode causar ferimentos graves.

Remover todas as chaves ou ferramentas manuais área de máquinas e de trabalho antes de iniciar a máquina. A chave ou ferramentas à esquerda perto da máquina pode ser jogado por uma parte da máquina em movimento e do projeto causando danos pessoais.

Não toque no escape da máquina com o motor ligado ou depois de sua parada. A fuga desta máquina é aquecida durante o funcionamento da máquina atingindo altas temperaturas durante a operação e até de alguns minutos de desligamento do motor.

2.3. SEGURANÇA NA ÁREA DE TRABALHO

Mantenha a área de trabalho limpa e trabalhe com boa iluminação. Áreas sujas e escuras podem causar acidentes.

Não opere esta máquina em atmosferas explosivas e na presença de líquidos inflamáveis, gases e poeira. Máquinas elétricas criam faíscas que podem inflamar a poeira e causar fumaça.

Manter afastado de crianças e curiosos durante a operação desta máquina

Nunca coloque a máquina em locais fechados, como quartos ou garagens. Esta máquina expõe os gases de escape perigosos que se acumulam no ar fazendo com que seja tóxico e perigoso para a saúde das pessoas, animais e plantas que estão dentro da área.

2.4. SEGURANÇA DA GASOLINA E DO ÓLEO



O combustível e o óleo são perigosos, evite o contacto da gasolina ou do óleo com a pele e os olhos. Não inalar ou engolir. Se o óleo ou combustível forem ingeridos dirija-se rapidamente ao seu médico. Se entra em contacto com o óleo ou combustível limpe com abundante água e sabão o mais rapidamente possível, se após sente os olhos e a pele irritados consulte um médico imediatamente.



IMPORTANTE: O combustível e óleo são altamente inflamáveis. Se o óleo, o combustível, ou máquina se inflamam apague o fogo com um extintor de pó químico seco.

Gasolina e óleo são extremamente inflamável e explosiva sob certas condições. Não fume perto de chamas, faíscas ou fontes de calor à máquina.



Não reabastecer em locais onde há a presença de chamas, faíscas ou fontes de calor intenso. Não fumar durante o reabastecimento. Sempre encher o tanque em uma área bem ventilada com o motor parado. Evite o derramamento de combustível tentando encher demasiado o depósito de combustível. Em caso de vazamento tenha a certeza de ter eliminado todos os vazamentos antes de começar.

Certifique-se a tampa do tanque está bem fechada durante o uso da máquina. Certifique-se de fechar corretamente a tampa do tanque após o reabastecimento.

Sempre armazenar o combustível e o óleo em recipientes aprovados e que cumpram as normas europeias.

Não use combustível que tenha sido armazenado por mais de 2 meses. Um combustível armazenado por muito tempo vai tornar mais difícil para iniciar a máquina e produzir um desempenho insatisfatório do motor. Se o combustível esteve no tanque da máquina mais de dois meses removê-lo da máquina e substituí-la por uma em perfeitas condições.

2.5. USO E CUIDADOS

Esta máquina é projetada para bombeamento de água, qualquer outro uso pode ser perigoso para você, pessoas, animais e coisas que estão ao redor e pode danificar a máquina. Não utilizar este equipamento para o bombeamento de líquidos com exclusão da água. Não bomba de gasolina, dissolvente ou outros líquidos inflamáveis.

Use esta máquina, acessórios, suprimentos e assim por diante, de acordo com estas instruções e tendo em conta as condições de trabalho a desenvolver. A utilização deste equipamento para aplicações que não as previstas pode causar uma situação perigosa.

O fabricante não se faz responsável de forma alguma por qualquer dano causado pelo abuso ou uso indevido da máquina.

Não force a máquina. Use esta máquina para a aplicação certa. Usando a máquina certa para o tipo de trabalho a ser feito melhor e permitem que você trabalhe mais seguro.

Não use esta máquina se o interruptor não muda entre “fechado” e “aberto”. Qualquer máquina que não pode ser controlada com o interruptor é perigoso e deve ser reparada.

Verifique se as peças móveis não estão desalinhados ou bloqueada, que não haja partes quebradas ou outras condições que podem afectar

o funcionamento desta máquina. Sempre que esta máquina está danificada repará-lo antes de usar. Muitos acidentes são causados por máquinas, mal conservados.

Manter as manipulas da máquina secas e limpas. As manipulas gordurosas ou oleosas são escorregadias e podem causar perda de controle sobre a máquina.

Sempre desligue o motor da máquina antes de realizar quaisquer ajustes, trocar acessórios ou armazenar esta unidade.

Armazenar esta máquina fora do alcance das crianças sempre que não estiver a usá-la

2.6. SERVIÇO

Por favor, reveja periodicamente a sua máquina elétrica para um serviço de reparação qualificados usando apenas peças de reposição idênticas. Isso vai garantir a segurança da máquina elétrica é mantida.

3. ÍCONES DO AVISO

Os ícones nas etiquetas de aviso que aparecem nesta máquina e / ou no manual indicam as informações necessárias para o uso.



Attenzione e pericolo.



Leggere il manuale di istruzioni.



Attenzione: Superfici calde.



Emissioni di gas tossici. Non utilizzare la pompa in ambienti chiusi o poco ventilati.



Aggiungere olio se necessario, fino al livello massimo.



Riempire la pompa con l'acqua prima di iniziare.



Verificare la presenza di perdite di carburante.



Perigo, gases mortais. Não utilizar em zonas fechadas ou pouco ventiladas.

4. SIMBOLOS NA MÁQUINA

Para um funcionamento e manutenção seguros, os respectivos símbolos são gravados em relevo sobre a máquina.



Non toccare, superficie calda.

ON

Interruttore in posizione ON.

OFF

Interruttore in posizione OFF.

Posição de ar:



Posição de ar fechado.

OFF



Posição de ar aberto.

ON

Posições do acelerador:



Tartaruga = mínimo.



Lebre = máximo



Sempre verifique o nível do óleo do cárter antes de começar.
Capacidade: 0,37 litros.
Óleo multiviscoso 20W-40.

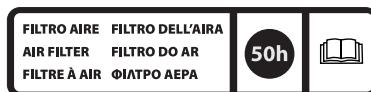

5. DESCRIÇÃO DA MAQUINA

5.1. CONDIÇÕES DE USO

Esta bomba está pensada para o bombeo de água fresca e a uma temperatura máxima de 35°C. Não use esta bomba para retirar ou transferir água que não seja doce como água salgada, gasolina, óleos, solventes, líquidos de alimentos (leite, bebidas, etc) ou águas residuais outros líquidos.

5.2. DESCRIÇÃO DE PRODUTO DETALHADA

- | | |
|------------------------------|-------------------------------|
| 1. Cobertura do filtro | 12. Bomba |
| 2. Alavanca de inicialização | 13. Parafuso drenagem de água |
| 3. Alavanca de ar | 14. Boca de entrada da água |
| 4. Tubo escape | 15. Tampa do depósito de água |
| 5. Alça de transporte | 16. Boca de saída da água |
| 6. Tanque de combustível | 17. Filtro de água |
| 7. Sensor de nível de óleo | 18. Braçadeira |
| 8. Tampa/vareta del óleo | 19. União |
| 9. Drenagem de óleo ficha | 20. Conexão |
| 10. Interruptor On / Off | 21. Acelerador |
| 11. Vela de ignição | 22. Torneira de combustível |

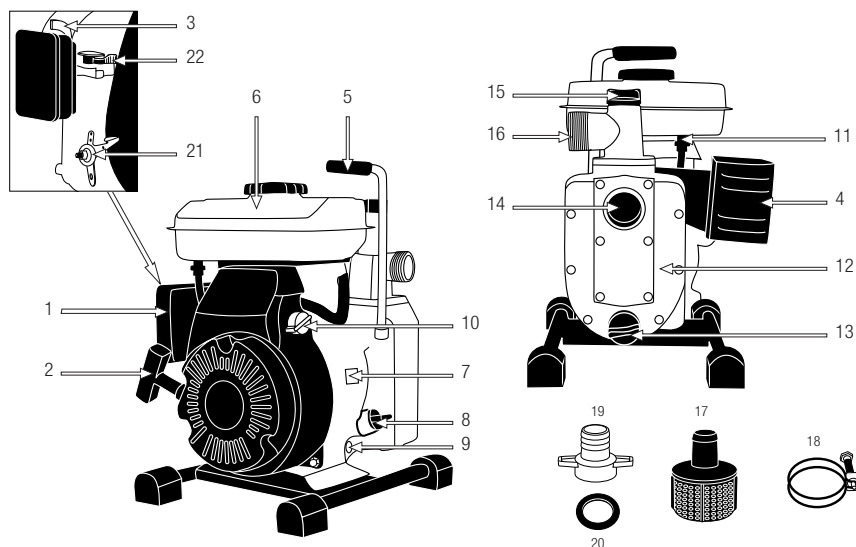

As imagens e desenhos representados neste manual são orientativos e podem não corresponder com o produto real.

5.3. ESPECIFICAÇÕES TÉCNICAS

Descrição	Motobomba
Marca	Garland
Modelo	GEISER 231 QG-V17
Motor	4 tempos OHV
Cilindrada (cc)	80,7
Potência (CV)	2,9
Consumo específico de combustível com potência máxima (g/kWh)	810
Capacidade do depósito de combustível (l)	1,6
Capacidade do depósito de óleo (l)	0,37
Caudal máximo (l/h)	11.000
Altura máxima de impulso (m)	15
Altura máxima de sucção (m)	7
Diâmetro de conexões ("/mm)	38/1,5
Pressão máxima de trabalho (Mpa)	0,25
Nível de pressão sonora LpA (dB(A))	55
Nível de potência sonora garantido LwA dB(A)	75
Peso (kg)	13,5

As especificações estão sujeitas a alterações sem aviso prévio.

6. INSTRUÇÕES PARA A COLOCAÇÃO

6.1. DESEMBALAGEM LISTA DE MATERIAIS

Esta máquina inclui o seguinte, que você vai encontrar dentro da caixa:

- Bomba.
- União (2).
- Conexão (2).
- Filtro de Água.
- Braçadeira (2).
- Manual de instruções.

6.2. MONTAGEM

Para a instalação da bomba é necessário:

- Mangueira de vácuo
- Mangueiras de impulso
- Braçadeiras para a mangueira

Instalação:

1. Parafuse os acessórios fornecidos com as placas na entrada e saída de água da bomba.

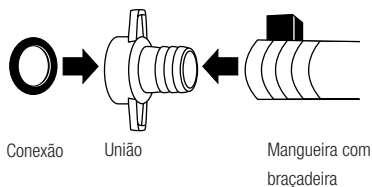

2. Coloque a mangueira de aspiração no acessório da entrada de água com a braçadeira.

3. Coloque a mangueira de impulso no acessório de saída de água da braçadeira.

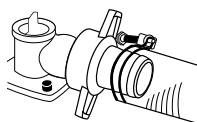

4. Coloque filtro de água na extremidade da mangueira de sucção para ser submerso na água.

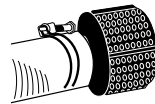

Nota: Recomendamos a utilização de um filtro com válvula de retenção (não fornecido) se a sucção é alta.

6.3. PONTOS DE VERIFICAÇÃO ANTES DE INICIAR

6.3.1. LOCALIZAÇÃO BOMBA

Coloque bomba em uma superfície plana, estável, bem ventilado lugar onde não se molhe com a água ou com a água bombeada.

Tente que a bomba esté o mais próximo possível da água a bombear.

6.3.2. ÓLEO DO MOTOR:

ATENÇÃO: O motor desta máquina vem sem nenhum óleo na fábrica. Antes de iniciar a máquina pela primeira vez, deve encher o tanque de óleo.

Para encher o tanque de óleo encha 0,37 l de óleo 20 W-40 novo pelo tampão do depósito de óleo.

Verificar o nível de óleo:

A fim de verificar o nível de óleo e fornecido com a máquina estável e em superfície plana:

1. Desapertar a tampa / vareta de óleo.
2. Limpe a vareta, com um pano.
3. Meta a tampa/vareta de novo e aperte.
4. Desapertar de novo a tampa / vareta.

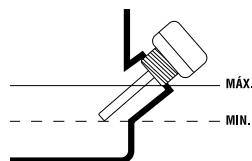

5. Verifique se a marca de óleo na vareta esta entre mínimo e máximo da vareta.

Se o nível do óleo estiver abaixo ou próximo ao mínimo de óleo adicione até o nível do óleo mantém-se próximo ao máximo.

ATENÇÃO! O motor desta máquina tem um sistema de segurança para evitar que o motor funcione com pouco óleo. Se o nível do óleo é muito baixa o motor iria parar não pode ser reiniciado até que se enche de petróleo e elevar o nível acima do mínimo.

6.3.3. FUEL

Verifique que você tem combustível suficiente no tanque de combustível e preencher, se necessário.

Reabastecimento da máquina:

1. Escolha uma área adequada para esta operação.
2. Remova a tampa do tanque de combustível.
3. Encher com gasolina sem cegar acima do filtro de combustível que existe no tubo de enchimento. Se você encher por cima do filtro c combustível pode transbordar quando se aqueça e expandir no tanque.
4. Feche firmemente a tampa do tanque de combustível
5. Remover todo o combustível que foi derramado no exterior com um pano seco.



AVISO:

- Pare o motor antes de reabastecer.
- Não executar esta operação nunca em um lugar confinado ou sem ventilação.
- Lembre-se não fumar durante o reabastecimento.
- Fique pelo menos 3 metros da área que tem reabastecido antes de começar.
- Sempre usar a gasolina 95 octanas sem chumbo.

6.4. INICIAR E PARAR

6.4.1. REABASTECIMENTO DE ÁGUA

Preencha o circuito da bomba. Verifique se o corpo da bomba tem a água antes de iniciar a bomba, caso contrário, poderia causar danos à máquina.

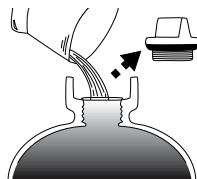



O nível da água deve chegar ao topo do corpo da bomba como mostrado.

6.4.2. ARRANQUE



Siga o procedimento do arranque em frio ou de arranque em quente, dependendo da condição do seu motor.

⚠ ATENÇÃO! Antes de começar certifique-se a torneira de combustível está na posição aberta.

6.4.2.1. ARRANQUE A FRIO

- a) Coloque a chave na posição "ON".
- b) Coloque a alavanca de ar na posição "fechado"  (OFF).
- c) Mova a alavanca do acelerador para a posição alta .
- d) Puxe a polia de partida até que o motor está funcionando.
- e) Mude de alavanca de ar lentamente para a posição "aberto"  (ON).

6.4.2.2. ARRANQUE EM QUENTE

- a) Coloque a chave na posição "ON".
- b) Coloque a alavanca de ar posição "aberto"  (ON).
- c) Mova a alavanca do acelerador para a posição alta .
- d) Puxe a polia de partida até o motor arrancar.

6.4.3. PARADA DEL MOTOR

- Coloque alavanca do acelerador na posição para baixa .
- Coloque interruptor de paragem do motor na posição "OFF".
- Feche a torneira de gasolina quando terminar de a utilizar (OFF).

6.5. PONTOS DE VERIFICAÇÃO DEPOIS DE PARTIDA

Verifique se não há saídas de ar na mangueira de sucção.

Verifique se todas as conexões estão apertadas e que não há vazamento de água através da bomba, mangueiras .

6.6. RESCISÃO DE USO

Depois de usar a máquina de esvaziar a água restante no interior da bomba. Para fazer isso desapertar o bujão de drenagem e permitir que a água saia toda . Em seguida, aperte-o para trás.

7. MANUTENÇÃO E SERVIÇO

A finalidade de manutenção e serviço é para garantir que a sua máquina funcione sempre nas melhores condições de segurança e eficiência. Siga as recomendações e os períodos de manutenção recomendadas neste manual.

 Sempre desligue o motor da máquina antes de realizar quaisquer ajustes, trocar acessórios ou armazenar esta unidade.

Ação		Cada uso	Tras las primeras 20 horas ou el primer mes	Cada 50 horas ou 3 meses	Cada 100 horas ou 6 meses	Cada 300 horas ou cada año
Óleo motor	Verificar o nível	•				
	Mudar		•		•	•
Filtro do ar	Verificar	•				
	Limpar			•	•	•
Vela	Limpar/ Ajustar				•	•
Filtro del serbatoio	Limpar					•

7.2. TROQUE O ÓLEO

Para mudar o óleo este tem que estar quente para garantir que o óleo escoo rapidamente e corretamente. Se você mudar óleo aproveite para fazê-lo após o uso da bomba, caso contrário, a bomba terá que começar alguns minutos antes para aquecer o óleo. Lembre-se, nunca ligar a bomba de vácuo (sem água no interior da bomba).

Troque o óleo:

1. Pare a máquina.
2. Coloque a máquina em horizontal para que você possa colocar um recipiente para recolher o óleo.

Lembre-se que esta máquina tem uma capacidade de 0,37 l e assim o recipiente deve ter uma capacidade maior do que isso.

3. Remova a tampa de enchimento de óleo.
4. Retire o bujão de drenagem de óleo. Neste ponto, o óleo vai começar a sair. Tenha cuidado para que o óleo não lhe toca. O óleo pode estar muito quente e causar queimaduras. O óleo pode irritar a pele.

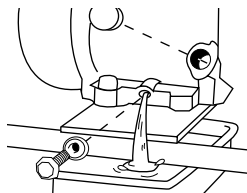

5. Quando o petróleo pára de cair esperar mais alguns minutos para garantir que saem as últimas gotas de petróleo.
6. Verifique se o parafuso de drenagem e a arandela estão em perfeitas condições. Se não substituí-los.
7. Parafuso do bujão de drenagem de óleo. Não esqueça a arandela.
8. Adicionar 0,37 L de óleo novo 20w-40.
9. Ligue o motor de um minuto (Lembre-se de ter bomba de água)
10. Compruebe o nível do óleo e, se necessário, preencher.

Por favor, recolha o óleo usado em um recipiente adequado para o transporte de óleo usado dar-lhe no centro de reciclagem mais próximo. Não jogue óleo no chão ou sarjeta.

7.3. LIMPEZA DO FILTRO DE AR

Um filtro de ar sujo irá restringir o fluxo de ar para o carburador o que implica uma perda de potência, desempenho e aumentando os custos de combustível da máquina. Lembre-se de verificar a limpeza do filtro, especialmente em áreas com poeira.

1. Soltar as porcas de asa segurando a tampa do filtro de ar.
2. Remova a tampa do filtro.
3. Remova o filtro de ar da grade.
4. Limpe o filtro de ar com uma solução de sabão neutro e água morna.
5. Permitir que o filtro se seque.
6. Quando o filtro esté seco molhe-o levemente com óleo (o óleo aumenta a capacidade do filtro para conter pequenas partículas).
7. Reinstalar a rede de filtro com as grades.
8. Coloque a tampa.
9. Aperte as porcas de asa.

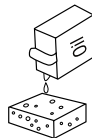

Nota: O motor nunca deve ser posto em marcha sem o filtro de ar instalado

7.4. VERIFICAÇÃO DA VELA

Os problemas mais comuns ao iniciar uma máquina são produzidos por uma vela de ignição sujas ou em mal estado. Limpe a vela de ignição e verifique regularmente. Verifique se a distância correta entre os eletrodos (0,6 - 0,7 mm).

0,6 mm. - 0,7 mm.

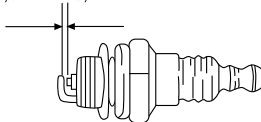

Desmontagem da vela:

1. Retire a tampa da vela de ignição.
2. Inserir uma chave de encaixe para a cabeça da vela até que ele se encaixe na porca da vela.
3. Desapertar a vela de ignição.

Instalar a vela:

1. Inserir a vela no seu compartimento.

2. Com a mão dê um par de voltas a vela de ignição. É importante começar a apertar a vela com a mão para garantir que esta a ser enfiada corretamente. Se você começar apertar o parafuso com a chave diretamente irá aumentar o risco de que entre torcida e desgaste a rosca.
3. Quando tiver certeza de que a vela é enfiada corretamente, insira a chave de vela de ignição para concluir a apertar a vela de ignição. O aperto final deve ser de 12-15 nm.

7.5. LIMPEZA DO FILTRO DO TANQUE

Com o tempo se acumula sujidade no interior do tanque. Mais de poeira do tempo se acumula no interior do tanque que pode bloquear a entrada ou o combustível do carburador. Para minimizar esse risco esta máquina tem um filtro no tubo de enchimento do tanque de combustível.

Limpar o filtro:

1. Remova a tampa de combustível depósito.
2. Retire o filtro.
3. Limpe o filtro com gasolina.
4. Secar o filtro.
5. Coloque o filtro novamente.



8. DETECÇÃO E IDENTIFICAÇÃO DE FALHAS

Problema	Causa	Solução
Motor não arranca	Mudar para "OFF"	Acione o interruptor para "ON"
	Não chega combustivel ao carburador	Verifique se o tanque tem combustivel
		Verifique o tubo de entrada de combustivel não está bloqueado ou torcido
	Carburador sujo	Envie sua máquina para o serviço
	Baixo nivel de óleo	Verifique o nível e preencher, se necessário
	Vela de ignição em mal estado	Limpe ou substitua a vela de ignição
	Compressão baixa	Leve a sua máquina para serviço
A bomba de água não suga	Entrada de ar a bomba	Verifique se as uniões com as conexões estão devidamente instalados e apertados.
		Verifique se as uniões com as conexões estão devidamente instalados e apertados
		Conexões das ferragens em más condições. Substituir.
	Turbina danificada	Leve a sua máquina para serviço

Se você não puder resolver o problema com esta imagem leve sua máquina para o serviço. Você pode encontrar a lista de serviços técnicos disponíveis www.recaball.com.

9. TRANSPORTE

Transporte esta máquina sempre com o motor parado.

Pare o motor e deixe a máquina arrefecer durante cerca de 5 minutos antes de guardar a máquina ou de a transportar.

Para transportar a máquina, recomendamos que você soltar a sucção e mangueiras de descarga.

Lembre-se que esta máquina não tem rodas para o transporte e deve levantá-la segurando-a pelo bastidor . Verificar as características técnicas do peso da máquina antes de levantar para garantir que é um peso que você pode manipular.

Transporte sempre a máquina na horizontal.

Se você está transportar a máquina no carro segure-a firmemente para evitar deslizamento ou tombamento.

10. ARMAZENAGEM

Pare o motor e deixe a máquina arrefecer durante cerca de 5 minutos antes de guardar a máquina ou de a transportar.

Após o motor parar, o silenciador continua quente. Nunca coloque a máquina em qualquer lugar onde há materiais inflamáveis (erva seca, etc.), gases ou líquidos combustíveis.

Armazene esta máquina se não a usá-la em um lugar não acessível crianças e de maneira segura, para não coloque em risco qualquer pessoa. A máquina deve ser mantido em lugar limpo em uma superfície plana sem água no interior da bomba. Armazenar a máquina

em um lugar onde não a faixa de temperatura não seja inferior a 0°C ou superior a 45°C e umidade relativa abaixo de 50%.

Limpe todas as peças e manter a máquina em um local seguro e seco.

Sempre antes de guardar a máquina siga ponto por ponto o capítulo de manutenção.

Nunca guarde a unidade com combustível no depósito dentro de um edifício onde o vapor possa atingir uma chama ou faísca ou uma fonte de calor ou um calor extremo.

Por favor, recolha o óleo usado em um recipiente adequado para o transporte de óleo usado e leve-o ao centro de reciclagem. Não jogue óleo no chão ou para baixo um dreno.

11. INFORMAÇÕES SOBRE A DESTRUIÇÃO DE EQUIPAMENTOS / RECICLAGEM

Se deitar a máquina de maneira ecológica, já que não se pode deitar com o resto do lixo doméstico .Os seus componentes de plástico e metal podem ser classificados de acordo com sua natureza e reciclados.



Os materiais utilizados para embalar esta máquina pode ser reciclado. Por favor, não jogue fora embalagens domestica. Jogue estes pacotes em um ponto oficial de recolha de resíduos.



12. CONDIÇÕES DE GARANTIA

12.1. PERÍODO DE GARANTIA

- O período de garantia (Lei 1999/44 CE) conforme os termos descritos a continuação é de 2 anos a partir da data de compra, peças e mão de obra, contra defeitos de fabrico e material.

12.2. EXCEPTO

A garantia Garland não cobre:

- Desgaste natural por uso.
- Mau uso, negligência, utilização sem cuidado ou falta de manutenção.
- Defeitos causados por uso incorrecto, danos provocados por manipulação realizada por pessoal não autorizado pela Garland ou uso de peças de substituição não originais.

12.3. TERRITÓRIO

- A garantia Garland assegura cobertura do serviço em todo o território nacional.

12.4. EM CASO DE INCIDÊNCIA

- A garantia deve ir correctamente preenchida com todos os dados solicitados, e acompanhada pela factura ou ticket de compra do estabelecimento vendedor.

¡ATENÇÃO!

PARA GARANTIR O FUNCIONAMENTO E SEGURANÇA MÁXIMA, POR FAVOR LER O MANUAL DE INSTRUÇÕES CUIDADOSAMENTE ANTES DE UTILIZAR A MESM.

DECLARAÇÃO DE CONFORMIDADE CE

O abaixo assinado, Juan Palacios , autorizado por Glasswelt S.L., com morada em C/ La Fragua 22, 28933, Móstoles, España , declara que as máquinas marca Garland modelos Geiser 231QG-V17 com números de série do ano de 2017 em diante (o ano de fabrico é indicado claramente na placa de identificação da máquina, seguido do número de série) e cuja função é "Máquina que compreende, além da bomba de água propriamente dita, o sistema de guia. Serve para elevar água de um nível energético para outro superior.", cumprem todos os requisitos da Directiva 2006/42/CE do Parlamento Europeu e do Conselho de 17 de Maio de 2006 relativa às máquinas e que altera a Directiva 95/16/CE

Estas máquinas também cumprem os requisitos das seguintes directivas comunitárias:

- DIRETIVA 2014/30/UE DO PARLAMENTO EUROPEU E DO CONSELHO de 26 de fevereiro de 2014 relativa à harmonização da legislação dos Estados-Membros respeitante à compatibilidade eletromagnética (reformulação)
- Directiva 2005/88/CE do Parlamento Europeu e do Conselho de 14 de Dezembro de 2005 que altera a Directiva 2000/14/CE relativa à aproximação das legislações dos Estados- Membros em matéria de emissões sonoras para o ambiente dos equipamentos para utilização no exterior
- Directiva 2010/26/UE da Comissão de 31 de Março de 2010 que altera a Directiva 97/68/CE do Parlamento Europeu e do Conselho relativa à aproximação das legislações dos Estados- Membros respeitantes a medidas contra a emissão de poluentes gasosos e de partículas pelos motores de combustão interna a instalar em máquinas móveis não rodoviárias

Potência (kW)	2,1
---------------	-----



Juan Palacios
Product Manager
Móstoles 07-09-2017

ΕΥΡΕΤΗΡΙΟ

1. Εισαγωγή	82
2. Μετρα ασφαλειας	83
3. Επισημάνσεις προειδοποίησης	86
4. Σύμβολα μηχανήματος	86
5. Περιγραφή μηχανήματος	87
6. Οδηγίες εκκίνησης	89
7. Συντήρηση και σέρβις	91
8. Εντοπισμός και επίλυση προβλημάτων	94
9. Μεταφορά	95
10. Αποθήκευση	95
11. Πληροφορίες σχετικά με την απόρριψη/ ανακύκλωση του προϊόντος	95
12. Όροι εγγύησης	96
13. Δήλωση συμμόρφωσης ΕΚ	97

Ακριβής Μετάφραση εκ του Ισπανικού πρωτοτύπου των οδηγιών χρήσης

Αναφ.:GBAGEISER231QG17M0917V1

ΗΜΕΡΟΜΗΝΙΑ ΕΚΔΟΣΗΣ: 04/09/2017

ΗΜΕΡΟΜΗΝΙΑ ΑΝΑΘΕΩΡΗΣΗΣ: 05/09/2017

1. ΕΙΣΑΓΩΓΗ

Ευχαριστούμε που επιλέξατε την αντλία της εταιρείας Garland. Είμαστε σίγουροι ότι θα εκτιμήσετε την ποιότητα και την εξυπηρέτηση που το μηχάνημα αυτό θα σας προσφέρει για πολλά χρόνια. Παρακαλούμε να θυμάστε ότι το μηχάνημα αυτό συνοδεύεται από την πλέον επαγγελματική και εξειδικευμένη μεταγοραστική εξυπηρέτηση, όπου θα μπορείτε να πάτε το μηχάνημά σας όταν χρειαστεί για συντήρηση, αγορά ανταλλακτικών και/ή εξαρτημάτων και για επίλυση προβλημάτων.

⚠ ΠΡΟΣΟΧΗ! Διαβάστε όλες τις προφυλάξεις ασφαλείας και ολόκληρο το εγχειρίδιο. Μη τήρηση των προφυλάξεων ασφαλείας και μη ανάγνωση του εγχειριδίου ενδέχεται να οδηγήσουν σε ηλεκτροπληξία, πυρκαγιά και/ή σοβαρές ατομικές βλάβες.

Για να αποφύγετε την εσφαλμένη χρήση του μηχανήματος, διαβάστε προσεκτικά όλες τις οδηγίες πριν το χρησιμοποιήσετε για πρώτη φορά. Όλες οι πληροφορίες του παρόντος αφορούν την ασφάλειά σας και την ασφάλεια των υπολοίπων, καθώς και των ζώων και των αντικειμένων γύρω σας. Εάν έχετε οποιοσδήποτε αμφιβολίες σχετικά με τις πληροφορίες του παρόντος, παρακαλούμε ρωτήστε έναν επαγγελματία ή πηγαίετε το μηχάνημά σας στο πλησιέστερο τμήμα μεταγοραστικής εξυπηρέτησης.

Να έχετε κατά νου όλες τις ενδείξεις προειδοποίησης και διατηρήστε το παρόν εγχειρίδιο για μελλοντική αναφορά. Εάν μεταπωλήσετε το μηχάνημα στο μέλλον, παρακαλούμε δώστε το εγχειρίδιο χρήσης ως μέρος του μηχανήματος.

Να θυμόσαστε πως ο τελικός χρήστης είναι υπεύθυνος για ατυχήματα και βλάβες στον εαυτό του, σε τρίτους και αντικείμενα.

2. ΜΕΤΡΑ ΑΣΦΑΛΕΙΑΣ

2.1. ΤΕΛΙΚΟΙ ΧΡΗΣΤΕΣ

Το παρόν μηχάνημα έχει σχεδιαστεί για να χρησιμοποιείται από ενήλικες που έχουν διαβάσει και κατανοήσει το εγχειρίδιο χρήσης.

⚠ ΠΡΟΣΟΧΗ! Μην επιτρέπτε σε ανήλικους να χρησιμοποιούν το παρόν μηχάνημα.

⚠ ΠΡΟΣΟΧΗ! Μην επιτρέπτε σε άτομα που δεν έχουν κατανοήσει το εγχειρίδιο χρήσης να χρησιμοποιούν το μηχάνημα.

Πριν χρησιμοποιήσετε το μηχάνημα, εξοικειωθείτε και βεβαιωθείτε ότι γνωρίζετε και μπορείτε να χρησιμοποιήσετε όλες τις ρυθμίσεις και όλες τις διατάξεις ασφαλείας. Εάν δεν είστε ειδικευμένος τελικός χρήστης, σας συνιστούμε ιδιαίτερα να εξασκηθείτε σε ορισμένες απλές εργασίες μαζί με έναν ειδικευμένο χρήστη.

⚠ ΠΡΟΣΟΧΗ! Δανείζετε το μηχάνημα μόνο σε άτομα που είναι εξοικειωμένοι με τέτοιου είδους μηχανήματα. Πάντοτε να δανείζετε το μηχάνημα μαζί με το εγχειρίδιο χρήσης, ώστε ο νέος τελικός χρήστης να το διαβάξει προσεκτικά και να το κατανοεί πλήρως. Το μηχάνημα αυτό είναι επικίνδυνο όταν χρησιμοποιείτε από άπειρο χρήστη.

2.2. ΠΡΟΣΩΠΙΚΗ ΑΣΦΑΛΕΙΑ

Να προσέχετε και να επαγρυπνείτε όταν χρησιμοποιείτε το μηχάνημα και χρησιμοποιείτε κοινή λογική όταν εργάζεστε με το μηχάνημα.

Αποφύγετε εισπνοή των καυσαερίων. Το μηχάνημα εκλύει επικίνδυνα αέρια μέσω της εξάτμισης, όπως μονοξείδιο του άνθρακα που μπορεί να προκαλέσει ζάλη, λιποθυμία ή σε εξαιρετικές περιπτώσεις, ακόμη και θάνατο.

Μην χρησιμοποιείτε το παρόν μηχάνημα όταν είστε κουρασμένοι ή υπό την επήρεια ναρκωτικών, αλκοόλ ή φαρμάκων. Μια στιγμή διάσπασης της προσοχής κατά τη χρήση του μηχανήματος μπορεί να προκαλέσει σοβαρές προσωπικές βλάβες.

Απομακρύνετε όλα τα χειροκίνητα εργαλεία από το χώρο εργασίας ή τη γύρω περιοχή πριν εκκινήσετε το μηχάνημα. Οποιαδήποτε εργαλεία βρίσκονται ελεύθερα στο χώρο εργασίας μπορεί να έρθουν σε επαφή με το μηχάνημα και να εκτοξευθούν, προκαλώντας προσωπικό τραυματισμό.

Μην αγγίζετε την εξάτμιση του κινητήρα εάν το μηχάνημα λειτουργεί ή αμέσως μετά το σταμάτημά του. Η εξάτμιση του μηχανήματος θερμαίνεται όταν λειτουργεί και αγγίζει υψηλές θερμοκρασίες και δεν παγώνει παρά μόνο μερικά λεπτά μετά το σταμάτημα του κινητήρα.

2.3. ΑΣΦΑΛΕΙΑ ΣΤΟ ΧΩΡΟ ΕΡΓΑΣΙΑΣ

Διατηρήστε το χώρο εργασίας καθαρό και με καλό φωτισμό. Οι χώροι εργασίας που είναι ατακτοποιητοί ή ακατάστατοι και κακώς φωτισμένοι προκαλούν ατυχήματα.

Μην χρησιμοποιείτε το μηχάνημα σε χώρους όπου υπάρχει εκρηκτική ατμόσφαιρα και εύφλεκτα υγρά, αέρια και σκόνης. Για να αποφύγετε τον κίνδυνο πυρκαγιάς και για να έχετε έναν καλά αεριζόμενο χώρο, χρησιμοποιήστε το μηχάνημα σε χώρο που είναι καθαρός και χωρίς κινδύνους πυρκαγιάς τουλάχιστον σε περίμετρο ενός μέτρου.

Μην ξεκινάτε το μηχάνημα σε κλειστούς χώρους, όπως δωμάτια και γκαράζ. Το μηχάνημα εκλύει επικίνδυνα αέρια μέσω της εξάτμισης που θα συγκεντρωθούν σε έναν κλειστό χώρο δημιουργώντας μια τοξική και ανθυγιεινή ζώνη για ανθρώπους, ζώα και φυτά.

Διατηρήστε τα παιδιά και τους περαστικούς μακριά από τον χώρο εργασίας.

2.4. ΑΣΦΑΛΕΙΑ ΒΕΝΖΙΝΗΣ ΚΑΙ ΛΑΔΙΟΥ



Η βενζίνη και το λάδι είναι επικίνδυνα. Αποφύγετε την επαφή της βενζίνης και/ή του λαδιού με το δέρμα και τα μάτια. Μην απορροφάτε ή εισπνέετε. Στην απίθανη περίπτωση που απορροφήσετε βενζίνη και/ή λάδι, παρακαλούμε επικοινωνήστε άμεσα με γιατρό. Σε περίπτωση επαφής με βενζίνη και/ή λάδι, παρακαλούμε καθαριστείτε με άφθονο νερό και σαπούνι το συντομότερο δυνατό. Εάν, έπειτα από αυτό, παρουσιάσετε ερεθισμό στα μάτια ή το δέρμα, συμβουλευτείτε άμεσα γιατρό.



ΣΗΜΑΝΤΙΚΟ: Η βενζίνη και/ή το λάδι είναι ιδιαίτερα εύφλεκτα και εκρηκτικά υπό ορισμένες συνθήκες. Εάν η βενζίνη, το λάδι ή η μηχανή αναφλεχθούν, σβήστε τη φωτιά χρησιμοποιώντας πυροσβεστήρα ξηρής σκόνης.

Η βενζίνη και/ή το λάδι είναι εξαιρετικά εύφλεκτα και εκρηκτικά υπό ορισμένες συνθήκες. Μην καπνίζετε και μην πλησιάζετε φλόγες, σπithes ή πηγές θερμότητας.



Μην συμπληρώνετε καύσιμα σε χώρους όπου υπάρχουν φλόγες, σπithes ή πηγές θερμότητας. Μην καπνίζετε όταν Συμπληρώνετε καύσιμα. Γεμίστε τη δεξαμενή σε καλά αεριζόμενους χώρους και με τον κινητήρα σταματημένο. Μην ξεχειλίζετε τη δεξαμενή βενζίνης. Σε περίπτωση διαρροής βενζίνης, παρακαλούμε βεβαιωθείτε ότι την καθαρίσατε πριν την εκκίνηση.

Βεβαιωθείτε ότι το καπάκι της βενζίνης έχει κλείσει σωστά όσο χρησιμοποιείτε το μηχάνημα. Βεβαιωθείτε ότι κλείσατε το καπάκι βενζίνης σωστά αφού συμπληρώσατε καύσιμα. Αποθηκεύστε την επιπλέον βενζίνη και λάδι σε εγκεκριμένα δοχεία σύμφωνα με τους Ευρωπαϊκούς κανονισμούς.

Μην χρησιμοποιείτε βενζίνη που έχει αποθηκευτεί για περισσότερο από δύο μήνες. Βενζίνη που έχει αποθηκευτεί για μεγαλύτερα διαστήματα θα καταστήσει την εκκίνηση του μηχανήματος πιο δύσκολη και θα διασφαλίσει μη ικανοποιητική απόδοση του κινητήρα. Εάν

η βενζίνη βρίσκεται για περισσότερο από δύο μήνες εντός της δεξαμενής του μηχανήματος, αφαιρέστε και αντικαταστήστε τη με άλλη σε άριστη κατάσταση.

2.5. ΧΡΗΣΗ ΚΑΙ ΦΡΟΝΤΙΔΑ ΤΟΥ ΜΗΧΑΝΗΜΑΤΟΣ

Το μηχάνημα αυτό έχει σχεδιαστεί για να αντλεί νερό, οποιαδήποτε άλλη χρήση του μηχανήματος θα είναι επικίνδυνη για εσάς, άλλα άτομα, ζώα ή αντικείμενα γύρω σας και ενδέχεται να φθείρει το μηχάνημα. Μην χρησιμοποιείτε το μηχάνημα για να αντλήσετε άλλα υγρά εκτός από νερό. Μην αντλείτε πετρέλαιο ή λοιπά εύφλεκτα υγρά.

Χρησιμοποιήστε το μηχάνημα αυτό και τα εξαρτήματά του σύμφωνα με τις οδηγίες του παρόντος, λαμβάνοντας υπόψη την υπό εξέλιξη εργασία. Η χρήση του μηχανήματος αυτού για διαφορετικές εργασίες από αυτές που αναφέρονται στο παρόν ενδέχεται να προκαλέσει επικίνδυνες καταστάσεις.

Ο κατασκευαστής δεν θα είναι υπεύθυνος για φθορές που προκαλούνται λόγω εσφαλμένης χρήσης του μηχανήματος.

Μην υπερφορτώνετε το μηχάνημα· χρησιμοποιήστε το για την ενδεδειγμένη χρήση του. Η χρήση του μηχανήματος με κατάλληλο τρόπο θα διασφαλίσει καλύτερη εργασία και με πιο ασφαλή τρόπο.

Μην χρησιμοποιείτε το μηχάνημα εάν ο διακόπτης έναρξης/ διακοπής δεν λειτουργεί. Οποιοδήποτε μηχάνημα δεν μπορεί να ελεγχθεί μέσω του διακόπτη είναι επικίνδυνο και πρέπει να επιδιορθωθεί.

Ελέγξτε τα κινητά μέρη και βεβαιωθείτε ότι δεν είναι φθαρμένα, εκτός θέσης και ότι δεν υπάρχουν φθαρμένα μέρη που θα μπορούσαν να επηρεάσουν την καλή λειτουργία του μηχανήματος. Εάν το μηχανήμα είναι φθαρμένο καθ' οποιονδήποτε τρόπο, παρακαλούμε επιδιορθώστε το πριν τη χρήση. Πολλά ατυχήματα προκαλούνται λόγω ελλιπούς συντήρησης του μηχανήματος.

Διατηρήστε τις χειρολαβές του μηχανήματος στεγνές και καθαρές. Οι χειρολαβές που δεν είναι καθαρές και στεγνές προκαλούν

ολισθηρότητα και επακόλουθη απώλεια ελέγχου του μηχανήματος.

Πάντοτε σβήνετε τον κινητήρα πριν προβείτε σε οποιεσδήποτε ρυθμίσεις, αλλαγή εξαρτημάτων ή αποθήκευση του μηχανήματος.

Αποθηκεύστε σε μέρος μη προσβάσιμο σε παιδιά.

2.6. ΣΕΡΒΙΣ

Περιοδικά ελέγξτε το μηχανήμα πηγαίνοντάς το στον πλησιέστερο έμπορο μεταγοραστικής εξυπηρέτησης και χρησιμοποιώντας γνήσια ανταλλακτικά. Έτσι θα είναι εγγυημένη η συντήρηση του μηχανήματος σε καλή κατάσταση λειτουργίας.

3. ΕΠΙΣΗΜΑΝΣΕΙΣ ΠΡΟΕΙΔΟΠΟΙΗΣΗΣ

Οι εικόνες των επισημάνσεων προειδοποίησης που εμφανίζονται στο μηχάνημα και/ή το εγχειρίδιο υποδεικνύουν τις απαραίτητες πληροφορίες για ασφαλή χρήση του μηχανήματος.



Προσοχή και κίνδυνος.



Διαβάστε το εγχειρίδιο χρήσης.



Προσοχή! Θερμή Επιφάνεια.



Εκπομπές τοξικών αερίων.
Μην χρησιμοποιείτε την αντλία σε περιφραγμένους ή ελλιπώς αεριζόμενους χώρους.



Συμπληρώστε λάδι στη μέγιστη στάθμη, εάν χρειάζεται.



Γεμίστε την αντλία με νερό πριν εκκινήσετε το μηχάνημα.



Ελέγξτε ότι δεν υπάρχουν διαρροές βενζίνης.



Κίνδυνος! Θανατηφόρα αέρια!
Μην χρησιμοποιείτε αυτό το μηχάνημα σε κλειστούς ή μη καλά αεριζόμενους χώρους.

4. ΣΥΜΒΟΛΑ ΜΗΧΑΝΗΜΑΤΟΣ

Για την εγγυημένη σωστή χρήση και συντήρηση του παρόντος μηχανήματος, θα βρείτε τα παρακάτω σύμβολα πάνω στο μηχάνημα.



Μην αγγίζετε, θερμή επιφάνεια.

ON

Θέση διακόπτη σε λειτουργία.

OFF

Θέση διακόπτη εκτός λειτουργίας.



Θέση αέρα κλειστή.

OFF



Θέση αέρα ανοιχτή.

ON

Θεσεις επιταχυνσης:



Χαμηλη επιταχυνση.



Υψηλη επιταχυνση.



Ελέγξτε τη στάθμη λαδιού στο κάρτερ πριν εκκινήσετε το μηχάνημα. Χωρητικότητα 0,37 λίτρα. Λάδι μεταβλητής ρευστότητας 20w-40.



5. ΠΕΡΙΓΡΑΦΗ ΜΗΧΑΝΗΜΑΤΟΣ

5.1. ΣΥΝΘΗΚΕΣ ΧΡΗΣΗΣ

Αυτό το μηχάνημα έχει σχεδιαστεί για να αντλεί καθαρό γλυκό νερό σε μέγιστη θερμοκρασία 35°C. Μην χρησιμοποιείτε την αντλία για να αντλείτε άλλο είδος υγρού όπως θαλασσινό νερό, βρώμικο νερό, πετρέλαιο, λάδια ή υπολειμματικά υγρά. Αυτό το μηχάνημα προορίζεται για οικιακή χρήση για εγχώρια ύδατα και για σκοπούς άρδευσης.

5.2. ΛΕΠΤΟΜΕΡΗΣ ΠΕΡΙΓΡΑΦΗ ΤΟΥ ΠΡΟΙΟΝΤΟΣ

- | | |
|-----------------------------|-----------------------------|
| 1. Κάλυμμα φίλτρου | 12. Σώμα της αντλίας |
| 2. Σχοινί εκκίνησης | 13. Βίδα αδειάσματος νερού |
| 3. Μοχλός αέρα | 14. Στόμιο εισόδου νερού |
| 4. Εξάτμιση | 15. Καπάκι γεμίσματος νερού |
| 5. λαβή μεταφοράς | 16. έξοδος νερού |
| 6. Δεξαμενή βενζίνης | 17. Φίλτρο νερού |
| 7. Αισθητήρας μοχλού λαδιού | 18. Δακτύλιος O |
| 8. Καπάκι λαδιού | 19. Ρακόρ |
| 9. Βίδα αδειάσματος λαδιού | 20. Σύνδεσμος |
| 10. Διακόπτης ON/OFF | 21. Επιτάχυνση |
| 11. Σπινθηριστής | 22. Θέση καυσίμου |

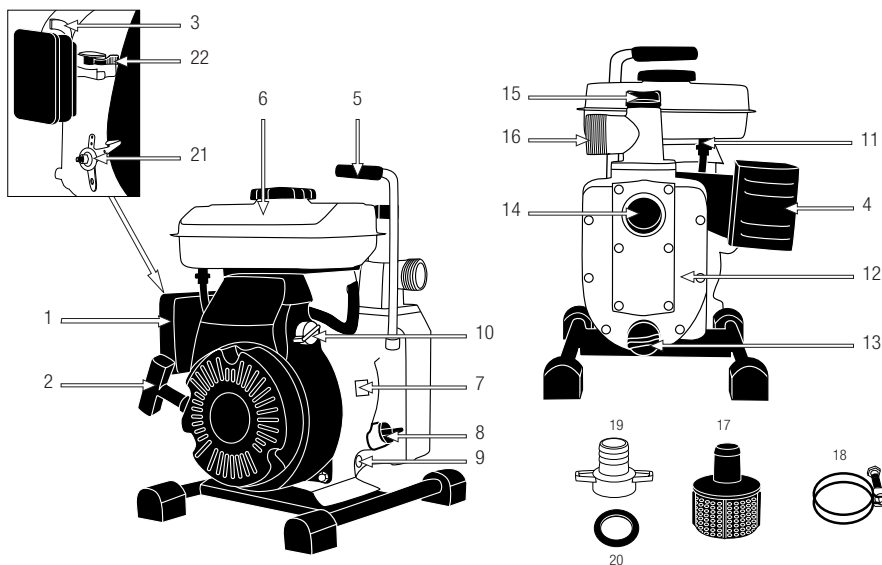

Τα διαγράμματα και τα εικονογράμματα που περιλαμβάνονται σε αυτό το εγχειρίδιο είναι ένας οδηγός, αλλά όχι κατ'ανάγκη ένα ακριβές αντίγραφο της πραγματικής μηχανής.

5.3. ΤΕΧΝΙΚΑ ΧΑΡΑΚΤΗΡΙΣΤΙΚΑ

Περιγραφή	Αντλία
Μάρκα	Garland
Μοντέλο	GEISER 231 QG-V17
Κινητήρας	Τετράχρονος με βαλβίδες επικεφαλής
Χωρητικότητα κυλίνδρου (cc)	80,7
Ισχύς (CV)	2,9
Ειδική κατανάλωση καυσίμου στη μέγιστη ισχύ (g/kWh)	810
Χωρητικότητα δεξαμενής βενζίνης (l)	1,6
Χωρητικότητα δεξαμενής λαδιού (l)	0,37
Μέγιστη εκροή (l/h)	11.000
Μέγιστο ύψος ώθησης (m)	15
Μέγιστο ύψος αναρρόφησης (m)	7
Διάμετρος ρακόρ ("/mm)	38/1,5
Μέγιστη πίεση λειτουργίας (Mpa)	0,25
Πίεση ήχου στον χρήστη LpA (dB(A))	55
Επιβεβαιωμένο επίπεδο ήχου LwA dB(A)	75
Βάρος (kg)	13,5

Τα τεχνικά χαρακτηριστικά ενδέχεται να αλλάξουν χωρίς προηγούμενη προειδοποίηση.

6. ΟΔΗΓΙΕΣ ΕΚΚΙΝΗΣΗΣ

6.1. ΚΑΤΑΛΟΓΟΣ ΥΛΙΚΩΝ

Το μηχάνημα αυτό περιλαμβάνει τα παρακάτω μέρη που θα βρείτε μέσα στη συσκευασία:

- Αντλία.
- Ρακόρ.
- Σύνδεσμος.
- Φίλτρο νερού.
- Δακτύλιος O.
- Εγχειρίδιο χρήσης.

6.2. ΣΥΝΑΡΜΟΛΟΓΗΣΗ

Για να συναρμολογήσετε την αντλία είναι απαραίτητο να έχετε:

- Σωλήνας αναρρόφησης.
- Σωλήνας ώθησης.
- Δακτύλιο O για τους σωλήνες.

Συναρμολόγηση:

1. Περιτυλίξτε τα ρακόρ που παρέχονται με τους συνδέσμους στην είσοδο και έξοδο των σωλήνων (ώθησης).

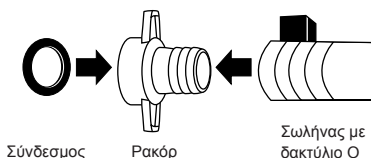

2. Τοποθετήστε το σωλήνα αναρρόφησης με τα ρακόρ στην είσοδο του νερού με τον δακτύλιο O.

3. Τοποθετήστε το σωλήνα ώθησης με τα ρακόρ στην έξοδο του νερού μαζί με τον δακτύλιο O.

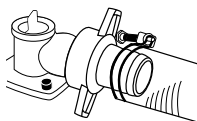

4. Τοποθετήστε το φίλτρο νερού στο τέλος του σωλήνα αναρρόφησης που θα βυθιστεί στο νερό.

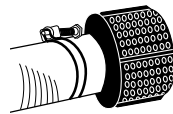

Σημείωση: Συνιστούμε να χρησιμοποιήσετε ένα φίλτρο με βαλβίδα μη επιστροφής (εάν υπάρχει) εάν το ύψος της αναρρόφησης είναι μεγάλο.

6.3. ΣΗΜΕΙΑ ΕΠΑΛΗΘΕΥΣΗΣ ΠΡΙΝ ΤΗΝ ΕΚΚΙΝΗΣΗ

6.3.1. ΤΟΠΟΘΕΤΗΣΗ ΤΗΣ ΑΝΤΛΙΑΣ

Τοποθετήστε την αντλία σε μια επίπεδη, σταθερή και καλά αεριζόμενη επιφάνεια και σε μέρος που δεν θα βραχεί με την είσοδο ή έξοδο του νερού στην αντλία.

Προσπαθήστε και τοποθετήστε την αντλία όσο πιο κοντά στο νερό που πρόκειται να αντληθεί είναι δυνατόν.

6.3.2. ΛΑΔΙ ΚΙΝΗΤΗΡΑ

ΠΡΟΣΟΧΗ! Ο κινητήρας του μηχανήματος δεν περιέχει καθόλου λάδι. Πριν εκκινήσετε το μηχάνημα πρέπει να προσθέσετε λάδι στην δεξαμενή λαδιού.

Για να γεμίσετε τη δεξαμενή λαδιού, εισάγετε 0,37 λίτρα καθαρού και καινούριου λαδιού 20W-40.

Έλεγχος της στάθμης του λαδιού:

Για να ελέγξετε τη στάθμη του λαδιού κι ενώ το μηχάνημα βρίσκεται πάντοτε πάνω σε μια επίπεδη επιφάνεια σε σταθερή θέση:

1. Ξεβιδώστε το καπάκι λαδιού.
2. Καθαρίστε τη ράβδο λαδιού με ένα πανί.
3. Τοποθετήστε τη ράβδο πίσω στη θέση της και βιδώστε τη.
4. Ξεβιδώστε το καπάκι λαδιού ξανά.

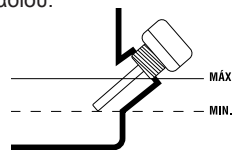

5. Ελέγξτε ότι η στάθμη του λαδιού βρίσκεται μεταξύ του ελάχιστου και του μέγιστου.

Εάν η στάθμη του λαδιού βρίσκεται κοντά ή κάτω από το κατώτατο επίπεδο, συμπληρώστε λάδι μέχρι η στάθμη του να βρίσκεται κοντά στο μέγιστο επίπεδο.

ΠΡΟΣΟΧΗ! Ο κινητήρας του μηχανήματος διαθέτει ενσωματωμένη μια διάταξη ασφαλείας, η οποία αποφεύγει τη λειτουργία του μηχανήματος με λίγο λάδι. Εάν η στάθμη του λαδιού είναι πολύ χαμηλή, ο κινητήρας θα σταματήσει και δεν θα επανεκκινήσει μέχρι η στάθμη να βρίσκεται και πάλι πάνω από το κατώτατο επίπεδο.

6.3.3. BENZINH

Ελέγξτε ότι υπάρχει αρκετή βενζίνη στη δεξαμενή βενζίνης και συμπληρώστε εάν είναι απαραίτητο. Για να συμπληρώσετε βενζίνη:

1. Επιλέξτε έναν κατάλληλο χώρο και επιφάνεια για να συμπληρώσετε βενζίνη.
2. Αφαιρέστε το καπάκι βενζίνης.
3. Συμπληρώστε βενζίνη, χωρίς ποτέ να υπερβαίνετε τη στάθμη του φίλτρου βενζίνης που βρίσκεται στην είσοδο της δεξαμενής βενζίνης. Εάν η βενζίνη καλύπτει το φίλτρο βενζίνης, θα διαρρεύσει όταν ζεσταθεί και διασταλεί.
4. Βιδώστε σφικτά το καπάκι της βενζίνης.
5. Καθαρίστε κάθε ίχνος βενζίνης που ενδέχεται να διέρρευσε με ένα στεγνό πανί.



ΠΡΟΕΙΔΟΠΟΙΗΣΗ:

Σταματήστε τον κινητήρα πριν συμπληρώσετε βενζίνη.

Μην συμπληρώνετε σε κλειστό χώρο ή χώρο με ανεπαρκή αερισμό.

Μην καπνίζετε όταν συμπληρώνετε βενζίνη.

Μεταφέρετε το μηχάνημα τουλάχιστον 3 μέτρα από την περιοχή συμπληρώματος πριν το εκκινήσετε. Χρησιμοποιείτε πάντοτε αμόλυβδη βενζίνη 95 οκτανίων.

6.4. ΕΚΚΙΝΗΣΗ ΚΑΙ ΣΤΑΜΑΤΗΜΑ ΤΟΥ ΜΗΧΑΝΗΜΑΤΟΣ

6.4.1. ΑΡΧΙΚΗ ΠΛΗΡΩΣΗ ΜΕ ΝΕΡΟ

Γεμίστε το κύκλωμα νερού του μηχανήματος. Βεβαιωθείτε ότι το μηχάνημα είναι γεμάτο νερό πριν το εκκινήσετε. Εάν δεν είναι, ενδέχεται να υπάρχουν ρήξεις.

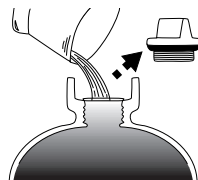



Η στάθμη του νερού θα πρέπει να φτάνει το ανώτερο τμήμα του σώματος του μηχανήματος, όπως απεικονίζεται στο σχήμα.

6.4.2. ΕΚΚΙΝΗΣΗ ΤΟΥ ΚΙΝΗΤΗΡΑ



Ακολουθήστε τις οδηγίες για ψυχρή ή θερμή εκκίνηση, ανάλογα με την κατάσταση του μηχανήματος.

6.4.2.1. ΨΥΧΡΗ ΕΚΚΙΝΗΣΗ

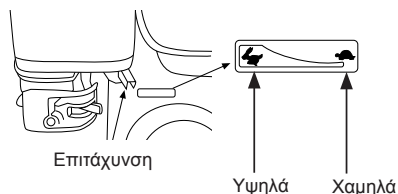
- α. Τοποθετήστε τον διακοπτή στη θέση "ON".
- β. Κλείστε το τσοκ αέρα  (OFF).
- γ. Κινήστε τον διακοπτή επιταχυνσης στην υψηλή θέση .
- δ. Εκκινήστε με την χειρομύζα μέχρι να ξεκινήσει η μηχανή.
- ε. Σταδιακά ανοίξτε το τσοκ  (ON).



6.4.2.2. ΘΕΡΜΗ ΕΚΚΙΝΗΣΗ

- Τοποθετήστε τον διακόπτη στη θέση "ON".
- Τοποθετήστε το μοχλό αέρα στη θέση ανοίγματος  (ON)
- Κινήστε τον διακοπτή επιταχυνσης στην υψηλή θέση .
- Τραβήξτε το σχοινί εκκίνησης μέχρι να εκκινήσει ο κινητήρας.

6.4.3. ΣΤΑΜΑΤΗΜΑ ΚΙΝΗΤΗΡΑ

- Κινήστε τον διακοπτή επιταχυνσης στην υψηλή θέση .
- Τοποθετήστε τον διακόπτη στη θέση "OFF".
- Κλείστε την ταπα βενζίνης αφού τελειώσετε (OFF).

6.5. ΣΗΜΕΙΑ ΕΛΕΓΧΟΥ ΜΕΤΑ ΤΗΝ ΕΚΚΙΝΗΣΗ

Ελέγξτε ότι δεν υπάρχει αέρας στον σωλήνα αναρρόφησης.

Ελέγξτε ότι τα ρακόρ είναι σωστά σφιγμένα και ότι δεν υπάρχουν διαρροές νερού στο κυρίως σώμα της αντλίας, μέσω των ρακόρ ή μέσω του σωλήνα ώθησης.

6.6. ΤΕΛΟΣ ΧΡΗΣΗΣ

Μετά τη χρήση του μηχανήματος, αδειάστε το νερό που βρίσκεται μέσα σε αυτό. Για να το κάνετε, ξεβιδώστε τη βίδα αδειάσματος νερού από το μηχανήμα, έπειτα βιδώστε τη στη θέση της.

7. ΣΥΝΤΗΡΗΣΗ ΚΑΙ ΣΕΡΒΙΣ

Ο στόχος της συντήρησης και του σέρβις είναι να διασφαλίσει τη λειτουργία του μηχανήματός σας πάντοτε υπό τις βέλτιστες δυνατές συνθήκες, αποτελεσματικά και με ασφάλεια. Ακολουθήστε τις συστάσεις και τα διαστήματα συντήρησης που

περιέχονται στο παρόν εγχειρίδιο.

 Σβήστε τον κινητήρα πριν κάνετε οποιοσδήποτε ρυθμίσεις, πριν αλλάξετε εξαρτήματα ή αποθηκεύσετε το μηχανήμα.

Ενέργεια		Μετά από κάθε χρήση	Μετά από 20 ώρες εργασίας ή ένα μήνα	Κάθε 50 ώρες ή 3 μήνες	Κάθε 100 ώρες ή 6 μήνες	Κάθε 300 ώρες ή κάθε χρόνο
Λάδι κινητήρα	Έλεγχος στάθμης	*				
	Αλλαγή		*		*	*
Φίλτρο αέρα	Αλλαγή	*				
	Καθαρισμός			*	*	*
Σπινθηριστής	Καθαρισμός/ Ρύθμιση				*	*
Φίλτρο δεξαμενής	Καθαρισμός					*

7.2. ΑΛΛΑΓΗ ΛΑΔΙΟΥ

Για την αλλαγή λαδιού, το λάδι πρέπει να είναι ζεστό για να είναι σίγουρο ότι τα φίλτρα λαδιού θα βγουν σωστά και γρήγορα. Εάν πρόκειται να αλλάξετε λάδι, κάντε το αφού χρησιμοποιήσετε το μηχανήμα· εάν όχι θα πρέπει να εκκινήσετε το μηχανήμα για ορισμένα λεπτά πριν την αλλαγή λαδιού, ώστε το λάδι να θερμανθεί. Να θυμάστε ότι το μηχανήμα δεν θα πρέπει να ξεκινάει με άδεια την αντλία (η αντλία πρέπει να είναι γεμάτη νερό).

- Σταματήστε το μηχανήμα.
- Τοποθετήστε το σε οριζόντια θέση και με τέτοιο τρόπο ώστε το λάδι θα στραγγίζει μέσα σε ένα δοχείο. Θυμηθείτε ότι το μηχανήμα αυτό έχει χωρητικότητα 0,37 λίτρα και συνεπώς το δοχείο πρέπει να περιέχει τουλάχιστον αυτόν τον όγκο.

3. Αφαιρέστε το καπάκι λαδιού.
4. Ξεβιδώστε τη βίδα αδειάσματος λαδιού. Τα λάδι θα αρχίσει να στραγγίζει. Μην το αγγίζετε. Το λάδι ενδέχεται να είναι καυτό και να σας κάψει, καθώς επίσης μπορεί να ερεθίσει το δέρμα σας.

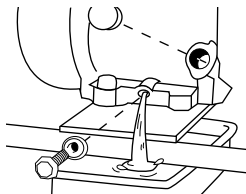

5. Όταν το λάδι σταματήσει να στραγγίζει, περιμένετε μερικά λεπτά ακόμη για να βεβαιωθείτε ότι και οι τελευταίες σταγόνες λαδιού έχουν στραγγίξει.
6. Ελέγξτε ότι η βίδα αδειάσματος λαδιού και ο σύνδεσμος βρίσκονται σε άριστη κατάσταση. Εάν όχι, αλλάξτε τα.
7. Βιδώστε τη βίδα αδειάσματος λαδιού και το σύνδεσμο πίσω στη θέση τους.
8. Προσθέστε 0,37 λίτρα καινούριου και καθαρού 20W-40.
9. Εκκινήστε τον κινητήρα για ένα λεπτό (θυμηθείτε να γεμίσετε το μηχάνημα με νερό).
10. Ελέγξτε τη στάθμη λαδιού κι εάν χρειάζεται, συμπληρώστε.

το στο πλησιέστερο κέντρο ανακύκλωσης. Μην το πετάτε στο έδαφος ή στον υπόνομο.

7.3. ΚΑΘΑΡΙΣΜΟΣ ΤΟΥ ΦΙΛΤΡΟΥ ΑΕΡΑ

Το βρώμικο φίλτρο αέρα θα περιορίσει την ροή του αέρα προς το καρμπυρατέρ, οδηγώντας σε απώλεια ισχύος, σε λιγότερο αποτελεσματική λειτουργία και σε αύξηση της κατανάλωσης της βενζίνης. Να θυμάστε πάντοτε να ελέγχετε την καθαρότητα του φίλτρου αέρα, ειδικά σε χώρους με αυξημένη παρουσία σκόνης.



1. Ξεβιδώστε τις πεταλούδες και κρατήστε το κάλυμμα του φίλτρου αέρα.
2. Αφαιρέστε το κάλυμμα του φίλτρου αέρα.
3. Αφαιρέστε το φίλτρο αέρα και το πλέγμα.
4. Καθαρίστε το φίλτρο αέρα με χλιαρό νερό με σαπουνί.
5. Αφήστε το φίλτρο αέρα να στεγνώσει.
6. Όταν θα είναι στεγνό, μουσκέψτε το ελαφρά με λίγο λάδι (το λάδι αυξάνει την ικανότητα του φίλτρου να συγκρατεί μικροσωματίδια).
7. Επανατοποθετήστε το φίλτρο αέρα και το πλέγμα στη θέση τους.
8. Επανατοποθετήστε το κάλυμμα του φίλτρου αέρα.
9. Βιδώστε ξανά τις πεταλούδες.

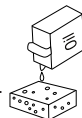

Σημείωση: Το μηχάνημα δεν θα πρέπει να λειτουργεί ποτέ χωρίς το φίλτρο αέρα.

7.4. ΣΥΝΤΗΡΗΣΗ ΤΟΥ ΣΠΙΝΘΗΡΙΣΤΗ

Τα πλέον συνήθη προβλήματα κατά την εκκίνηση του μηχανήματος οφείλονται στον βρώμικο σπινθηριστή ή στην κακή κατάσταση αυτού. Καθαρίστε τον σπινθηριστή και ελέγξτε τον τακτικά. Ελέγξτε ότι η απόσταση μεταξύ των ηλεκτροδίων είναι η σωστή (0.6-0.7mm).

0,6 mm. - 0,7 mm.

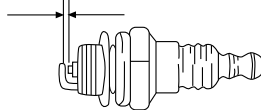

Αποσυναρμολόγηση του σπινθηριστή:

1. Αφαιρέστε το καπάκι του σπινθηριστή.
2. Εισάγετε το κλειδί του σπινθηριστή.
3. Ξεβιδώστε τον σπινθηριστή.

Συναρμολόγηση του σπινθηριστή:

1. Επανατοποθετήστε στη θέση του τον σπινθηριστή.
2. Με το χέρι σας, στρίψτε τον αρκετές φορές. Είναι σημαντικό να το κάνετε αυτό, ώστε να βεβαιωθείτε ότι ο σπινθηριστής έχει βιδώσει σωστά. Εάν ξεκινήσετε το βίδωμά του με κλειδί, οι πιθανότητες να εισαγάγετε τον σπινθηριστή σε λανθασμένη θέση είναι αυξημένες.
3. Άπαξ και βεβαιωθείτε ότι ο σπινθηριστής έχει εισαχθεί σωστά, εισάγετε το κλειδί και βιδώστε περαιτέρω τον σπινθηριστή. Το σφίξιμο θα πρέπει να είναι μεταξύ 12 και 15 Nm.

7.5. ΚΑΘΑΡΙΣΜΟΣ ΤΟΥ ΦΙΛΤΡΟΥ ΔΕΞΑΜΕΝΗΣ ΒΕΝΖΙΝΗΣ

Με τη χρήση και την πάροδο του χρόνου συγκεντρώνεται βρωμιά στο εσωτερικό της δεξαμενής και αυτό ενδέχεται να φράξει την είσοδο της δεξαμενής βενζίνης ή αυτής του καρμπυρατέρ. Για να ελαχιστοποιήσετε τον κίνδυνο αυτό, το μηχάνημα διαθέτει ένα φίλτρο στην είσοδο της δεξαμενής βενζίνης.

Καθαρισμός του φίλτρου της δεξαμενής καυσίμων:

1. Αφαιρέστε το κάλυμμα της δεξαμενής καυσίμων.
2. Αφαιρέστε το φίλτρο.
3. Καθαρίστε το φίλτρο με βενζίνη.
4. Στεγνώστε το φίλτρο.
5. Αντικαταστήστε το φίλτρο.



8. ΕΝΤΟΠΙΣΜΟΣ ΚΑΙ ΕΠΙΛΥΣΗ ΠΡΟΒΛΗΜΑΤΩΝ

Πρόβλημα	Αιτία	Λύση
Ο κινητήρας δεν εκκινεί	Ο διακόπτης είναι στη θέση "OFF"	Τοποθετήστε το διακόπτη στη θέση "ON"
	Η βενζίνη δεν φτάνει στο καρμπυρατέρ	Ελέγξτε εάν υπάρχει βενζίνη στη δεξαμενή
		Ελέγξτε ότι ο σωλήνας εισδοχής νερού δεν έχει φράξει ή διπλώσει
	Βρώμικο καρμπυρατέρ	Πηγαίστε το μηχανήμα στο τμήμα μεταγοραστικής εξυπηρέτησης
	Χαμηλή στάθμη λαδιού	Ελέγξτε και συμπληρώστε εάν είναι απαραίτητο
Ανεπαρκής συμπίεση	Πηγαίστε το μηχανήμα στο τμήμα μεταγοραστικής εξυπηρέτησης	
Η αντλία δεν αναρροφά νερό	Είσοδος αέρα στην αντλία	Ελέγξτε ότι η μάνικα δεν έχει τρύπες μέσα από τις οποίες μπορεί να εισέλθει αέρας
		Ελέγξτε ότι τα ρακόρ και οι σύνδεσμοι έχουν στερεωθεί καλά
		Οι σύνδεσμοι των ρακόρ είναι σε κακή κατάσταση. Αλλάξτε τους
	Βλάβη της τουρμπίνας	Πηγαίστε το μηχανήμα στο τμήμα μεταγοραστικής εξυπηρέτησης.

Σε περίπτωση που το πρόβλημα δεν επιλυθεί μετά τον έλεγχο του πίνακα, παρακαλούμε πηγαίστε το μηχανήμα στο πλησιέστερο τμήμα μεταγοραστικής εξυπηρέτησης. Μπορείτε να ενημερωθείτε για τα τμήματα μεταγοραστικής εξυπηρέτησης στην ιστοσελίδα www.recaball.com

9. ΜΕΤΑΦΟΡΑ

Transporte esta máquina siempre con el motor
Μεταφέρετε το μηχάνημα μόνο όταν αυτό είναι σταματημένο.

Περιμένετε πέντε λεπτά αφού σταματήσει το μηχάνημα για να βεβαιωθείτε ότι το μηχάνημα έχει παγώσει πριν τη μεταφορά.

Για τη μεταφορά συνιστούμε ιδιαίτερα να αφαιρέσετε τους σωλήνες εισόδου και ώθησης.

Να θυμάστε ότι το μηχάνημα αυτό δεν διαθέτει ρόδες μεταφοράς και ότι θα πρέπει να μεταφέρετε το μηχάνημα από το κυρίως σώμα. Ελέγξτε το βάρος του μηχανήματος στα γενικά χαρακτηριστικά για να βεβαιωθείτε ότι μπορείτε να σηκώσετε το βάρος του.

Μεταφέρετε πάντοτε το μηχάνημα σε οριζόντια θέση.

Εάν πρόκειται να μεταφέρετε το μηχάνημα με αυτοκίνητο ή άλλο όχημα, βεβαιωθείτε ότι το μηχάνημα μεταφέρεται σε σταθερή θέση και κρατήστε το μηχάνημα σταθερά, ώστε να μην γλιστρήσει κατά τη μεταφορά.

10. ΑΠΟΘΗΚΕΥΣΗ

Απαξ και σταματήσει το μηχάνημα, περιμένετε πέντε λεπτά για να παγώσει πριν το αποθηκεύσετε.

Ο σωλήνας της εξάμισης θα εξακολουθήσει να είναι ζεστός μετά το σταμάτημα του μηχανήματος. Μην αποθηκεύετε το μηχάνημα σε μέρος κοντά σε πηγές θερμότητας, εύφλεκτα προϊόντα, ξερόχορτα, ξύλα, αέρια και βενζίνη.

Αποθηκεύστε σε μέρος μη προσβάσιμο από τα παιδιά. Όταν αποθηκεύετε το μηχάνημα πρέπει να είναι καθαρό, πάνω σε μια επίπεδη και

στεγνή επιφάνεια, χωρίς νερό στο εσωτερικό της αντλίας. Αποθηκεύστε σε μέρος με εύρος θερμοκρασιών όχι μικρότερες των 0C και όχι ανώτερες των 45C και με υγρασία μικρότερη από 50%.

Καθαρίστε όλα τα μέρη και αποθηκεύστε το μηχάνημα σε ασφαλές και ξηρό μέρος.

Ελέγξτε το κεφάλαιο συντήρησης πριν την αποθήκευση.

Εάν πρόκειται να αποθηκεύσετε το μηχάνημα σε κλειστό χώρο, αδειάστε τις δεξαμενές καυσίμων και λαδιού, καθώς οι αναθυμιάσεις μπορεί να προκαλέσουν πυρκαγιά εάν υπάρχουν κοντά εύφλεκτα προϊόντα.

Παρακαλούμε αποθηκεύστε το χρησιμοποιημένο λάδι σε κατάλληλο για αυτό δοχείο και πηγαίνετε το για ανακύκλωση. Μην πετάτε το λάδι στον υπόνομο ή στο έδαφος.

11. ΠΛΗΡΟΦΟΡΙΕΣ ΣΧΕΤΙΚΑ ΜΕ ΤΗΝ ΑΠΟΡΡΙΨΗ/ ΑΝΑΚΥΚΛΩΣΗ ΤΟΥ ΠΡΟΙΟΝΤΟΣ

Απορρίψτε το μηχάνημα με οικολογικό τρόπο. Δεν θα πρέπει να πετάμε το μηχάνημα μαζί με τα οικιακά μας απορρίμματα. Τα πλαστικά και μεταλλικά μέρη του μπορούν να αναταξινομηθούν και να ανακυκλωθούν.



Τα υλικά που χρησιμοποιούνται στο μηχάνημα αυτό είναι ανακυκλώσιμα, όπως και η συσκευασία του.

Παρακαλούμε, μην πετάτε τη συσκευασία εκτός ζώνης ανακύκλωσης.



12. ΟΡΟΙ ΕΓΓΥΗΣΗΣ

12.1. ΔΙΑΡΚΕΙΑ ΕΓΓΥΗΣΗΣ

- Σύμφωνα με τους παρακάτω όρους (1999/44/ΕΚ), η διάρκεια της εγγύησης είναι 2 χρόνια από την ημερομηνία αγοράς και καλύπτει ελαττωματικά εξαρτήματα που οφείλονται σε εσφαλμένη κατασκευή.

12.2. ΕΞΑΙΡΕΣΕΙΣ

Η εγγύηση της Garland δεν καλύπτει:

- Εξαρτήματα που έχουν φθαρεί λόγω φυσιολογικής φθοράς.
- Κακή χρήση, αμέλεια, απουσία συντήρησης.
- Αστοχίες που προκύπτουν λόγω εσφαλμένης χρήσης του προϊόντος. Η Garland δεν θα ευθύνεται εάν τα αντικαταστημένα εξαρτήματα του μηχανήματος δεν είναι από την Garland και εάν το μηχάνημα μετατραπεί με οποιονδήποτε τρόπο.

12.3. ΕΛΑΦΙΚΗ ΕΚΤΑΣΗ

- Η εγγύηση της Garland καλύπτει τη χώρα.

12.4 ΠΕΡΙΠΤΩΣΗ ΑΤΥΧΗΜΑΤΟΣ

- Η εγγύηση θα πρέπει να συμπληρωθεί με όλες τις απαραίτητες πληροφορίες και θα πρέπει να επισυναφθεί σε αυτή το τιμολόγιο ή το παραστατικό αγοράς.

ΠΡΟΕΙΔΟΠΟΙΗΣΗ!

ΓΙΑ ΤΗ ΔΙΑΣΦΑΛΙΣΗ ΤΗΣ ΣΩΣΤΗΣ ΛΕΙΤΟΥΡΓΙΑΣ ΤΟΥ ΜΗΧΑΝΗΜΑΤΟΣ ΣΑΣ ΚΑΙ ΤΗΣ ΜΕΓΙΣΤΗΣ ΑΣΦΑΛΕΙΑΣ, ΣΑΣ ΖΗΤΑΜΕ ΝΑ ΔΙΑΒΑΣΕΤΕ ΟΛΟΚΛΗΡΟ ΤΟ ΕΓΧΕΙΡΙΔΙΟ ΧΡΗΣΗΣ ΠΡΟΣΕΚΤΙΚΑ ΠΡΙΝ ΧΡΗΣΙΜΟΠΟΙΗΣΕΤΕ ΤΟ ΜΗΧΑΝΗΜΑ.

ΔΗΛΩΣΗ ΣΥΜΜΟΡΦΩΣΗΣ (ΕΚ)

Ο κάτωθι υπογεγραμμένος, Juan Palacios , εξουσιοδοτημένος από την Glasswelt S.L., με την παρακάτω διεύθυνση C/ La Fragua 22, 28933, Móstoles, España , δηλώνει ότι τα προϊόντα της μάρκας Garland μοντέλα Geiser 231QG-V17 με αύξοντα αριθμό του έτους 2017 και μετά (το έτος κατασκευής καταδεικνύεται εμφανώς στην πινακίδα αναγνώρισης του εργαλείου, ακολουθούμενο από τον αύξοντα αριθμό) και η λειτουργία του οποίου είναι “Μηχάνημα που αποτελείται από την υδραντλία καθεαυτή και το σύστημα κίνησης. Ως υδραντλία νοείται το μηχανήμα που αυξάνει τη στάθμη ενέργειας του ύδατος.”, συμμορφώνεται με όλες τις απαιτήσεις που αναφέρονται στην Οδηγία 2006/42/ΕΚ του Ευρωπαϊκού Κοινοβουλίου και του Συμβουλίου της 17ης Μαΐου 2006 σχετικά με τα μηχανήματα και την τροποποίηση της οδηγίας 95/16/ΕΚ

Επιπλέον, τα εργαλεία αυτά συμμορφώνονται με τις απαιτήσεις των παρακάτω κοινοτικών οδηγιών:

- ΟΔΗΓΙΑ 2014/30/ΕΕ ΤΟΥ ΕΥΡΩΠΑΪΚΟΥ ΚΟΙΝΟΒΟΥΛΙΟΥ ΚΑΙ ΤΟΥ ΣΥΜΒΟΥΛΙΟΥ της 26ης Φεβρουαρίου 2014 για την εναρμόνιση των νομοθεσιών των κρατών μελών σχετικά με την ηλεκτρομαγνητική συμβατότητα (αναδιατύπωση)
- Οδηγία 2005/88/ΕΚ του Ευρωπαϊκού Κοινοβουλίου και του Συμβουλίου της 14ης Δεκεμβρίου 2005 για την τροποποίηση της οδηγίας 2000/14/ΕΚ για την προσέγγιση των νομοθεσιών των κρατών μελών σχετικά με την εκπομπή θορύβου στο περιβάλλον από εξοπλισμό προς χρήση σε εξωτερικούς χώρους
- Οδηγία της Επιτροπής 2010/26/ΕΕ, της 31ης Μαρτίου 2010 , για την τροποποίησης της οδηγίας 97/68/ΕΚ του Ευρωπαϊκού Κοινοβουλίου και του Συμβουλίου για την προσέγγιση των νομοθεσιών των κρατών μελών σχετικά με τα ληπτέα μέτρα κατά της εκπομπής αερίων και σωματιδιακών ρύπων προερχόμενων από κινητήρες εσωτερικής καύσης που τοποθετούνται σε μη οδικά κινητά μηχανήματα

Μέγιστη Ισχύς (kW)	2,1
--------------------	-----



Juan Palacios
Διευθυντής Προϊόντων
Móstoles 07-09-2017



Glasswelt
LUBRICACIONES Y MAQUINARIA

C/ La Fragua, 22 Pol. Ind. Los Rosales
28933 MÓSTOLES (Madrid) ESPAÑA

- ES** TARJETA DE GARANTÍA
- EN** WARRANTY REGISTRATION CARD
- FR** CARTE DE GARANTIE
- PT** CERTIFICADO DE GARANTÍA



Nº. _____

TIPO DE MÁQUINA
TYPE OF MACHINE
TYPO DE MAQUINA
TYPE DE MACHINE

MODELO
MODEL
MODELO
MODÈLE

NOMBRE DEL CLIENTE
CUSTOMER NAME
NOME DO CLIENTE
NOM DU CLIENT

FECHA DE COMPRA
DATE OF PURCHASE
DATA DE COMPRA
DATE D'ACHAT

DIRECCIÓN
ADDRESS
ENDERECO
ADRESSÉ

PAIS
COUNTRY
PAIS
PAYS

DISTRIBUIDOR
DEALER
REVENDEDOR
DISTRIBUTEUR

PRECIO PAGADO
PRICE PAID
PREÇO
PRIX PAYÉ

¿Es este su primer aparato de este tipo?
Is this your first toll of this type?
É ésta a sua la compra deste tipo de maquina?
Est-ce première unité de ce genre?



VEASE EL MANUAL DE SERVICIO PARA
DETALLES COMPLETOS SOBRE LA GARANTÍA

TIPO DE MÁQUINA
TYPE OF MACHINE
TYPO DE MAQUINA
TYPE DE MACHINE

SEE YOUR SERVICE MANUAL
FOR FULL WARRANTY DETAILS

MODELO
MODEL
MODELO
MODÈLE

PARA INFORMAÇÕES DETALHADAS SOBRE GARANTIAS
É FAVOR CONSULTAR O MANUAL QUE ACOMPANHA A
MÁQUINA

FECHA DE COMPRA
DATE OF PURCHASE
DATA DE COMPRA
DATE D'ACHAT

LIRE LA NOTICE POUR LES DÉTAILS
SUR LA GARANTIE

DISTRIBUIDOR
DEALER
REVENDEDOR
DISTRIBUTEUR



GARLAND