



# STAYER

- ES** Manual de instrucciones
- IT** Istruzioni d'uso
- GB** Operating instructions
- DE** Bedienungsanleitung
- FR** Instructions d'emploi
- P** Manual de instruções
- TR** Kullanma Kilavuzu
- GR** Ο μ

## LOM10B

## LOM185



## STAYER

Área Empresarial Andalucía - Sector I  
Calle Sierra de Cazorla nº7  
C.P: 28320 Pinto (Madrid) SPAIN  
Email: info@grupostayer.com

[www.grupostayer.com](http://www.grupostayer.com)





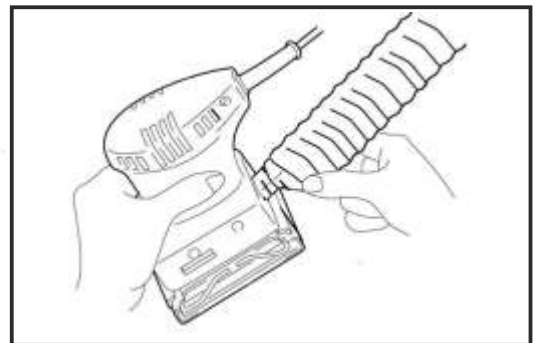
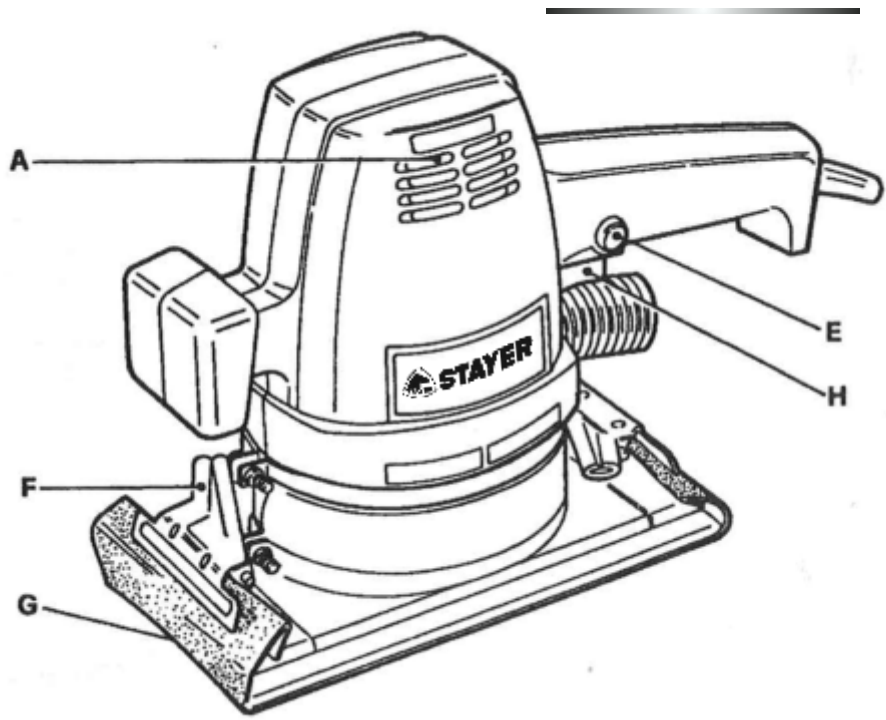

Fig. A

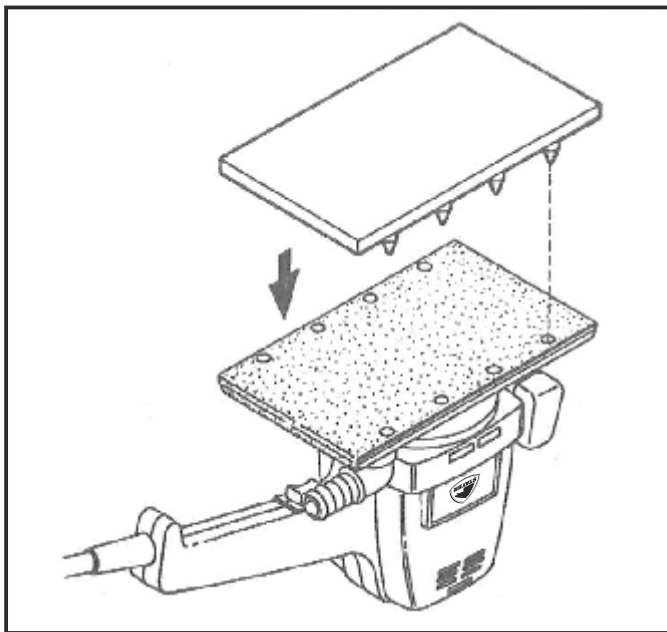

Fig. 1

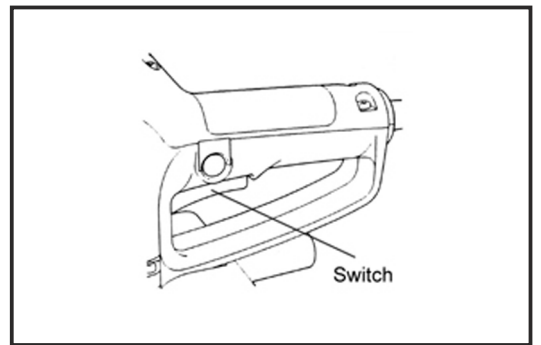

Fig. B

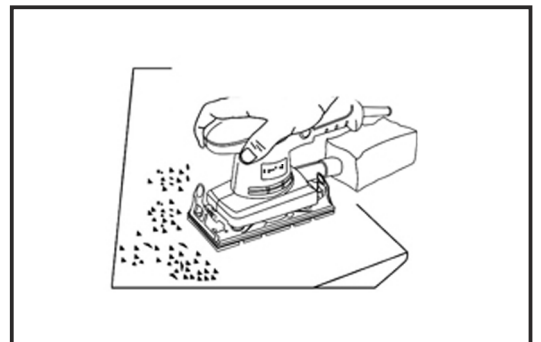

Fig. C

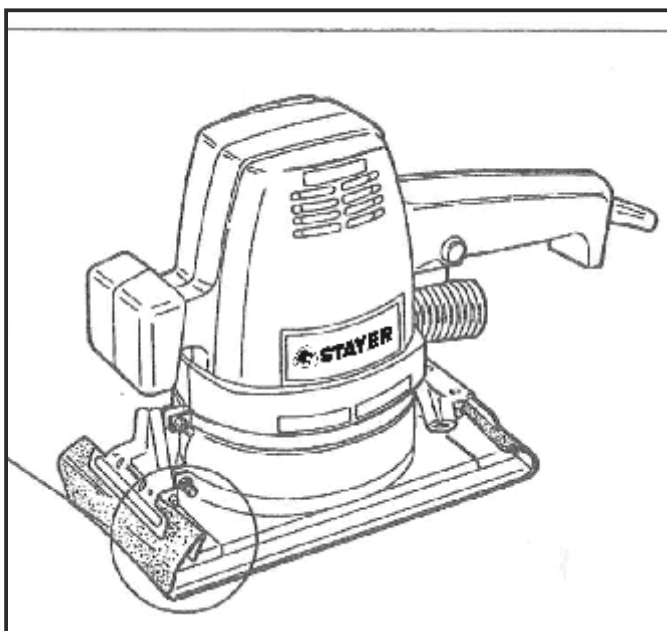

Fig. 1

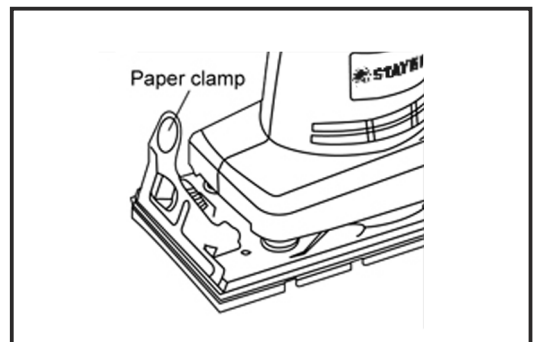

Fig. D

Deseamos felicitarle por haber adquirido un producto STAYER. Ya sea que lo aplique usted a trabajos profesionales como de bricolaje, los resultados serán de indudable calidad.



**¡ATENCIÓN!** Antes de utilizar el aparato, lea atentamente el **MANUAL DE INSTRUCCIONES** y las **NORMAS GENERALES DE SEGURIDAD** que se incluyen en la caja.

**NOTA: CONSERVAR PARA FUTURAS REFERENCIAS**

**CARACTERISTICAS TECNICAS**

	LOM10B	LOM185
-Potencia (W)	300	200
-r.p.m. en vacío	9.000	11.000
-Plato (mm)	120 x 210	90 x 183
-Peso (kg)	3.5	1.6
-Idóneas para la aspiración	SI	SI
Típicamente : -el valor medio cuadrático ponderado, en frecuencia, de la aceleración mano-brazo no supera los [m/s <sup>2</sup> ]; -el nivel de presión acústica continuo equivalente ponderado A es igual a [dB (A)]; -el nivel de potencia acústica es de [dB (A)]. Es necesario utilizar un casco de protección contra el ruido.	4  75.5  82.5	4  83  90
EN 60745		

Estos datos son válidos para tensiones nominales de [U] 230/240 V ~ 50/60 Hz - 110/120 V ~ 60 Hz. Los valores pueden variar si la tensión fuese inferior, y en las ejecuciones específicas para ciertos países.

Preste atención al nº de artículo en la placa de características de su aparato, ya que las denominaciones comerciales de algunos aparatos pueden variar.

**SEGURIDAD (ver anexo)**

Esta herramienta no es apta para ser usada por los niños.

- Antes de realizar cualquier operación de reparación, asistencia o mantenimiento en la máquina, desconéctela de la toma de corriente.
- Si el aparato se cae, compruebe que no haya sufrido ningún tipo de daño.
- Estas herramientas no requieren un tercer cable para la conexión a tierra.
- No exponer a la humedad ni a la lluvia.
- Mantener lejos del alcance de los niños.

**CONEXION ELECTRICA**

Antes de enchufar el aparato, asegúrese de que la tensión de la red sea la misma que se indica en la placa de datos del mismo.

**CONDICIONES DE USO PREVISTAS**

Esta máquina está particularmente indicada para carpinteros o, en general, para lijar cualquier tipo de superficie de madera o metal y para quitar pinturas.

**CONSEJOS PARA OPTIMIZAR EL RENDIMIENTO**

- Una colocación inadecuada de las hojas de papel abrasivo o el paso sobre aristas metálicas pueden dañar el plato.
- Elegir el grano del papel abrasivo según el tipo de lijado que se haya de realizar. Para lograr un buen acabado, utilizar siempre papel abrasivo de grano fino.
- No ejercer demasiada presión sobre la máquina, ya que se podría dañar la superficie de trabajo.
- No utilizar la lijadora con agua.
- No lijar nunca madera y metal con la misma hoja de papel abrasivo.

**ACCESORIOS DE SERIE**

LOM 10 B - LOM 185

- 1 hoja de papel abrasivo
- 1 acople acodado
- 1 reducción
- 1 bolsa aspiración de virutas\* (LOM 185)

**MONTAJE DE LAS HOJAS DE PAPEL ABRASIVO**

LOM 10B - LOM 185 - Las hojas de abrasivo se fijan con 2 palanquillas (C) o 2 grapas (F).

Utilizar hojas de papel abrasivo perforadas o, en ausencia de éstas, perforar las hojas comunes con ayuda de la plantilla de perforación (fig. 1).

En los mod. LOM 10 B y LOM 185, presionar las palancas de fijación (F), insertar la hoja abrasiva, extenderla correctamente y soltar las dos palancas.

Para asegurar la fijación del abrasivo (G), se aconseja doblar los extremos de la hoja a fin de aumentar el espesor (fig. 2).

Controlar siempre que las superficies de contacto entre la hoja y el plato estén perfectamente libres de suciedad. De no ser así, limpiarlas con un cepillo de nylon.

**ARRANQUE Y PARADA**

- LOM10 B, LOM 185: para hacer arrancar la máquina, pulsar el botón del interruptor (H) y, al mismo tiempo, el botón de parada (E) ubicado en un lado de la herramienta. Para apagar la máquina, pulsar nuevamente el botón del interruptor. El botón de parada se suelta automáticamente.

**Tubo colector de polvo (Fig. A)**

La utilización del tubo colector de polvo permite realizar operaciones de lijado limpias y recoger fácilmente el polvo. Para colocar el tubo colector de polvo, encaje la boquilla de entrada de el tubo en la boquilla de aspiración de la herramienta de forma que el orificio de la boquilla de entrada quede justo sobre la protuberancia de la boquilla de aspiración.

**MANTENIMIENTO**

Antes de realizar cualquier operación de mantenimiento, quitar el enchufe de la toma de corriente. Se aconseja limpiar periódicamente el interior del motor con aire comprimido a través de las ranuras de aspiración (A), para garantizar una ventilación eficaz. Esta operación es de extrema importancia luego de trabajar con mármol, piedra, ladrillos o tejas, elementos que exigen una mayor frecuencia de limpieza.

Limpiar regularmente la hoja de papel abrasivo golpeando ligeramente su superficie.

**ESCOBILLAS Y COLECTOR**

En el momento de sustituir las escobillas, se aconseja rectificar el colector para asegurar una perfecta conmutación y prolongar la vida del motor.

Estas operaciones deben realizarse en un centro de asistencia autorizado.

**PIEZAS DE REPUESTO Y ASISTENCIA**

Todas nuestras herramientas están cubiertas por una garantía. Existen Centros de Asistencia Autorizados distribuidos por todo el territorio nacional que ofrecen una eficaz asistencia posventa y montan, sólo exclusivamente piezas de repuesto originales STAYER .

**GARANTÍA**

Entre los documentos adjuntos, encontrará la tarjeta de garantía con el espacio dedicado a colocar la factura de compra.

Si no la encuentra, solicítela inmediatamente a su punto de venta.

Todas las herramientas STAYER están cubiertas por una garantía que tiene vigencia a partir de la fecha de venta de la herramienta en cuestión.

Otros documentos que demuestran la compra son:

Factura de compra, albarán de entrega, recibo de caja.

STAYER está obligada a reparar o sustituir gratuitamente, sólo el producto o las partes del mismo que resulten defectuosas tras un examen de sus Técnicos.

La garantía se considera limitada únicamente a los defectos de fabricación o de elaboración, y pierde su validez en caso de que las piezas devueltas se hayan desmontado, manipulado o reparado fuera de la fábrica.

La garantía también prescribe en el momento en que la máquina se utiliza de manera impropia o cuando se utilizan accesorios no adecuados para el uso previsto por el fabricante.

Todos los gastos de transporte y desmontaje correrán a cargo del cliente.

El Cliente adquiere el compromiso de facilitar la tarea de nuestros técnicos facilitándoles una descripción de las anomalías que ha detectado en la herramienta durante la utilización.

**Declaración de conformidad**

Declaramos bajo nuestra responsabilidad, que el producto descrito bajo "Datos técnicos" está en conformidad con las normas o documentos normalizados siguientes: EN 60745 de acuerdo con las regulaciones 2004/108/CE, 2006/42/CE

Ci complimentiamo con Lei per avere acquistato un prodotto STAYER che le permetterà di realizzare lavori di qualità essendo in grado di soddisfare le diverse esigenze del professionista e dell'hobbista



**ATTENZIONE !** Legga attentamente prima dell'utilizzo dell'utensile questo LIBRETTO D'ISTRUZIONI E LE NORME GENERALI PER LA SICUREZZA presenti nella scatola.

**N.B. Da conservare per futuri riferimenti**

#### CARATTERISTICHE TECNICHE

	LOM10B	LOM185
-Potenza (W)	300	200
-Giri a vuoto (/min)	9.000	11.000
-Piatto (mm)	120 x 210	90 x 183
-Peso (kg)	3.5	1.6
-Predisposte per l'aspirazione	SI	SI
Tipicamente :		
-il valore medio quadratico ponderato, in frequenza, dell'accelerazione mano-braccio non supera [m/s <sup>2</sup> ].	4	4
-il livello di pressione acustica continuo equivalente ponderato A è pari a [dB (A)].	75.5	83
-il livello di potenza acustica è pari a [dB (A)].	82.5	90
È necessario l'uso di cuffia anti-rumore.		
EN 60745		

Le caratteristiche si riferiscono a tensioni nominali [U] 230/240 V ~ 50/60 Hz - 110/120 V ~ 60 Hz. In caso di tensioni minori ed in caso di modelli speciali a seconda dei Paesi, le caratteristiche riportate possono essere divergenti.

Si prega di tenere presente il codice prodotto applicato sulla targhetta di costruzione del Vostro elettroutensile. Le descrizioni commerciali di singoli elettroutensili possono variare.

#### SICUREZZA (vedi allegato)

Questo utensile non deve essere utilizzato da bambini.

- Estrarre la spina dalla presa prima di iniziare qualunque riparazione, servizio o manutenzione sulla macchina.
- In caso di caduta dell'utensile controllarne la totale integrità.
- Questi utensili non necessitano di terzo filo per il collegamento a terra.
- Non esporre all'umidità o alla pioggia.
- Tenere lontano i bambini dall'area di lavoro.

#### ALLACCIAMENTO ELETTRICO

Prima di inserire la spina alla presa di corrente, accertarsi che il valore della tensione in linea corrisponda a quello contrassegnato sulla targhetta.

#### UTILIZZATORI E CONDIZIONI D'USO PREVISTE:

È particolarmente indicata per falegnami o per chiunque necessiti di levigare qualsiasi tipo di superficie in legno e in metallo o per l'asportazione vernici.

#### CONSIGLI PER UNA MIGLIORE RESA DEGLI UTENSILI

Un fissaggio improprio dei fogli di carta abrasiva potrebbe danneggiare il piatto.

Evitare spigoli ferrosi per non danneggiare il piatto.

Accertarsi del tipo di grana che si vuole utilizzare in funzione del tipo di levigatura da compiere. Per ottenere un grado di finitura molto accurato, adoperare sempre fogli di carta abrasiva con grana fine.

Evitare di premere troppo sulla macchina perchè potrebbe rovinare la superficie di lavoro.

Non utilizzarla con acqua.

Non levigare mai legno e metallo con lo stesso foglio di carta abrasiva.

**ACCESSORI IN DOTAZIONE**

LOM 10 B - LOM 185

- 1 foglio di carta abrasiva
- 1 attacco a gomito
- 1 riduzione
- 1 sacchetto vuoto di patatine\* (LOM 185)

**MONTAGGIO DEI FOGLI ABRASIVI**

LOM10B - LOM 185 - I fogli di carta vengono trattenuti da 2 levette ferma carta(C) o da 2 morsetti ferma carta (F).

Utilizzare fogli di carta abrasiva forata oppure praticare i fori con l'apposita dima di foratura (fig.1).

Per il LOM 10 B e il LOM 185 esercitare una pressione sui due morsetti ferma-carta (F) infilarvi il foglio abrasivo accertarsi che sia ben disteso e rilasciare le due levette. Per una maggiore efficacia nel fissaggio della carta abrasiva (G), si consiglia di doppiare le estremità della carta in modo da creare spessore (fig.2).

Controllare sempre che le parti di contatto fra il foglio abrasivo e il piatto siano perfettamente pulite, in caso contrario, provvedere alla loro pulizia con una spazzola di nylon.

**AVVIAMENTO E ARRESTO**

- LOM 10 B, LOM 185 : per avviare la macchina premere il tasto dell'interruttore(H) e contemporaneamente inserire il pulsante d'arresto ( E ) che si trova sul fianco dell'utensile. Per spegnere l'utensile premere nuovamente il tasto dell'interruttore, il pulsante d'arresto si sgancia automaticamente.

**Tubo collectore di polvere (Fig. A)**

L'impiego del tubo collectore di polvere rende pulita l'operazione di smerigliatura e facilita la raccolta della polvere. Per attaccare il tubo collectore di polvere, montare l'apertura di ingresso sul bocchettone della polvere dell'utensile in modo che il foro dell'apertura sia subito sopra la sporgenza del bocchettone.

**MANUTENZIONE**

Prima di effettuare qualsiasi tipo di manutenzione togliere la spina dalla presa di corrente.

È consigliabile pulire periodicamente l'interno del motore con un getto d'aria attraverso le feritoie di aspirazione ( A ) al fine di garantire al motore una efficace ventilazione. Questa operazione diventa estremamente importante quando si opera su marmo, pietra e laterizi in genere, e richiede una maggior frequenza in rapporto al lavoro svolto. Pulire regolarmente il foglio di carta dalla polvere battendolo leggermente.

**SPAZZOLE E COLLETTORE**

In occasione della sostituzione delle spazzole sarebbe opportuno rettificare il collettore allo scopo di assicurare una perfetta commutazione e prolungare così la durata del motore.

Operazione da effettuarsi presso Centri di Assistenza Autorizzati.

**RICAMBI E ASSISTENZA**

Tutti i nostri utensili sono coperti da garanzia. Vi sono più di 90 Centri di Assistenza Autorizzati distribuiti su tutto il territorio nazionale che offrono un valido supporto post-vendita montando solo ed esclusivamente ricambi originali STAYER .

**GARANZIA**

Fra i documenti allegati, Vi troverà anche la cartolina di garanzia con lo spazio predisposto per allegarvi lo scontrino fiscale.

Se dovesse mancare, la richieda immediatamente al Suo rivenditore.

Tutti gli utensili STAYER sono coperti da garanzia a partire dalla data di vendita dell'utensile stesso.

Documenti che comprovano l'acquisto in alternativa possono essere:

Fattura d'acquisto, bolla di consegna, scontrino fiscale.

La STAYER si obbliga unicamente a riparare o sostituire gratuitamente il prodotto o le parti di esso che risultassero difettose dopo un accertamento su esclusivo giudizio dei suoi Tecnici.

La garanzia si ritiene limitata ai soli difetti di costruzione o di lavorazione e cessa di avere effetto quando i pezzi resi risultassero comunque smontati, manomessi o riparati fuori fabbrica.

La garanzia cessa inoltre quando la macchina è stata usata in modo improprio o con l'impiego di accessori non adeguati agli utilizzi previsti dal produttore.

Tutte le spese di trasporto e quelle di smontaggio si intendono a carico dell' acquirente.

Il compito dei nostri tecnici sarà facilitato da una descrizione delle anomalie che il Cliente ha riscontrato nell' utensile in condizioni d' impiego.

**Dichiarazione di conformità**

Assumendone la piena responsabilità, dichiariamo che il prodotto descritto nei «Dati tecnici» è conforme alle seguenti normative ed ai relativi documenti: EN 60745 in base alle prescrizioni delle direttive 2004/108/CE, 2006/42/CE

Ramiro de la Fuente  
Director Manager

CE ~~RoHS~~ RoHS

We congratulate you for choosing STAYER. This tool will allow you to achieve high standards of workmanship and is capable of satisfying the needs of professionals and DIY enthusiasts alike.



**CAUTION!** Before using the tool read this INSTRUCTION BOOKLET and the GENERAL SAFETY STANDARDS enclosed in the box.

**N.B. KEEP ON HAND FOR FUTURE REFERENCE**

**SPECIFICATIONS**

	LOM10B	LOM185
-Power (W)	300	200
-No load RPM (/min)	9.000	11.000
-Sanding plate (mm)	120 x 210	90 x 183
-Weight (kg)	3.5	1.6
-With provision for suction outlet	SI	SI
-The typical weighted acceleration is no higher than [m/s <sup>2</sup> ].	4	4
-Typically the A-weighted noise levels of the tool are:		
Sound pressure level [dB (A)]	75.5	83
Sound power level [dB (A)]	82.5	90
-Wear ear protection!		
EN 60745		

The values given are valid for nominal voltages [U] 230/240 V ~ 50/60 Hz - 110/120 V ~ 60Hz. For lower voltage and models for specific countries, these values can vary.

Please observe the article number on the type plate of your machine. The trade names of the individual machines may vary.

**SAFETY** (see enclosure)

Keep this tool out of the reach of children.

- Remove the plug from the socket before repairing, servicing or performing maintenance work on the unit.
- If the tool falls check that it is undamaged.
- These tools do not require the third wire for earth connection.
- Do not expose to humidity or rain.
- Keep children away from the work area.

**ELECTRICAL CONNECTIONS**

Before plugging the tool into an electric outlet, ensure that the line voltage corresponds to that indicated on the data plate.

Do not connect any wire to the earth terminal.

If a 13 amp. (B.S. 1363) plug is used a 5 amp fuse must be fitted. A 5 amp must be protected by a 5 amp fuse either in the plug or adaptor or at the distribution board.

If in doubt - consult a qualified electrician.

**APPLICATIONS**

This tool is particularly suited for use by cabinet makers or whoever requires a tool for sanding wood, metal or for paint removal.

**FOR PERFECT OPERATION**

Ensure that the sand paper sheets are accurately secured to prevent damage to the plate.

Avoid using on metal corners to prevent damage to the plate.

Use the type of grain suitable to the sanding operation. For precision sanding use fine grained sand paper.

Do not press heavily on the tool so as not to damage work surface.

Do not use water with the tool.

Do not use the same sand paper sheet with wood and metal.

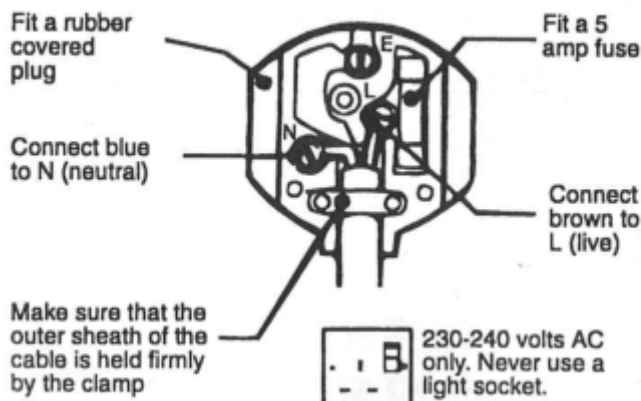

**KIT CONTENTS**

LOM 10 B - LOM 185

- 1 sheet of sand paper
- 1 angle attachment
- 1 reduction
- 1 vacuum bag of chips\* (LOM 185)

**FITTING THE SAND PAPER SHEETS**

LOM10B - LOM 185 - The sand paper sheets are held in place by 2 levers (C) or by 2 clamps (F).

Use sheets already prepared with holes or you can make holes using the appropriate template (fig. 1).

For the LOM 10 B and LOM 185 models, lightly press the two levers (F), then insert the sand paper sheet, making sure that it lays flat, and release the two levers.

To ensure that the sand paper is securely attached (G), we advise that you fold the sheet edges to create a double thickness (fig.2).

Always check that the contact points between the sand paper sheet and the plate are clean. Clean with a plastic brush, if necessary.

**TO START AND STOP**

- LOM 10 B, LOM 185: to start the tool, simultaneously press power switch (H) and engage start/stop switch (E) which is located on the side of the tool.

To stop the tool, push the power switch again. The start/stop switch automatically disengages.

**Tube powder collector (Fig. A)**

The use of the tube powder collector makes sanding operations clean and dust collection easy. To attach the dust bag, fit the tube's entry port onto the dust spout on the tool so that the hole in the inlet nozzle.

**MAINTENANCE**

Unplug the tool before carrying out any kind of maintenance procedure. We recommend that you regularly clean the inside of the motor by blowing a jet of air through the air vents (A) to ensure that the motor is properly ventilated and operates perfectly. This procedure is especially important when working with marble, stone and bricks in general, and should be repeated more frequently if the tool is used continuously.

Lightly beat the sand paper sheet to remove the dust.

**BRUSHES AND COMMUTATOR**

Motor brushes should be replaced only by authorized personnel. Attention: grind the commutator periodically to keep optimal brush contact for perfect motor commutation.

**SPARE PARTS AND SERVICE**

All our tools are covered by guarantee. Authorized service centres are distributed throughout the national territory that offer a valued after-sales service by fitting only and exclusively original STAYER spare parts.

**GUARANTEE**

Amongst the enclosed documents you will also find the guarantee card with the pre-arranged space for attaching your receipt.

If this card is missing, request it immediately from your dealer.

All STAYER tools are covered by guarantee as of the date in which the tool is sold.

Alternative documents that prove its purchase may be: Sales invoice, delivery note, receipt.

STAYER is committed to repairing the product or the faulty components only after evaluation on behalf of and to the sole judgement of its engineers.

The guarantee is restricted only to the constructional or manufacturing defects and loses its validity when the parts returned have been dismantled, tampered with or repaired outside the factory.

Furthermore, the guarantee loses its validity also when the machine has been used improperly or with the use of accessories that are not suitable for the use foreseen by the manufacturer.

All transport and disassembly costs are to the expense of the purchaser.

The customer may facilitate the task of our engineers by enclosing a description of the anomalies encountered when using the tool.

**Declaration of Conformity**

We declare under our sole responsibility that the product described under "Technical Data" is in conformity with the following standards or standardization documents: EN 60745 according to the provisions of the directives 2004/108/EC, 2006/42/EC

Ramiro de la Fuente  
Director Manager

CE RoHS

Wir gratulieren Ihnen zum Kauf eines Produktes von STAYER, welches Ihnen gestattet, erstklassige Arbeit zu verrichten und somit den unterschiedlichen Anforderungen des Berufstätigen und des Hobbybastlers gerecht wird.



**ACHTUNG!** Lesen Sie vor der Inbetriebnahme des Gerätes aufmerksam die beigelegte **GEBRAUCHSANWEISUNG** sowie die in der Verpackung befindlichen **ALLGEMEINEN SICHERHEITSVORSCHRIFTEN** durch. **Zur Beachtung: bitte als Bezugsmaterial aufbewahren.**

#### TECHNISCHE EIGENSCHAFTEN:

	LOM10B	LOM185
- Leistung (W)	300	200
- Leerlaufdrehzahl (1/min)	9.000	11.000
- Schleifteller (mm)	120 x 210	90 x 183
- Gewicht (kg)	3.5	1.6
- Für Absaugung vorgerüstet	ja	ja
<b>Lärmschutz/Richtwerte</b>		
- Überschreitet der quadratische Mittelwert (in Frequenz) die Beschleunigung Hand/Arm beträgt der Meßwert [m/s <sup>2</sup> ]	4	4
- des Schalldruckpegel A [dB (A)]	75.5	83
- bzw. die Schalleistungspegel [dB (A)]	82.5	90
Die Verwendung eines Schallschutzes ist erforderlich.	EN 60745	

Angaben gelten für Nennspannungen [U] 230/240 V ~ 50/60 Hz - 110/120 V ~ 60Hz. Bei niedrigeren Spannungen und in länderspezifischen Ausführungen können diese Angaben variieren.

Bitte beachten Sie die Sachnummer auf dem Typenschild Ihres Elektrowerkzeugs. Die Handelsbezeichnungen einzelner Elektrowerkzeuge können variieren.

#### SICHERHEIT (siehe Anlage)

Alle Sicherheits- und Gefahrenhinweise an der Maschine vollzählig in lesbarem Zustand halten!

Auch bei geringfügigem Standortwechsel Maschine von jeder externen Energiezufuhr trennen! Vor Wiederinbetriebnahme die Maschine wieder ordnungsgemäß an das Netz anschließen.

Beim Verlassen des Arbeitsplatzes den Motor ausschalten. Netzstecker ziehen!

Dieses Gerät darf nicht von Kindern verwendet werden.

- Vor jeder Reparatur, Wartung und Arbeit an der Maschine ist die Stromzufuhr zu unterbrechen.

- Bei Herunterfallen des Werkzeugs ist dessen Unversehrtheit zu überprüfen.

- Bei diesen Werkzeugen entfällt der Erdschlußleiter.

- Vor Feuchtigkeit und Nässe schützen.

- Kinder dürfen sich nicht in der Nähe des Arbeitsbereichs aufhalten.

#### EMPFEHLUNGEN ZUR OPTIMIERTEN LEISTUNGSABGABE DER WERKZEUGE

Ein unsachgemäßes Anbringen der Schleifblätter kann zu Schäden am Schleifteller führen.

Zum Schutz des Schleiftellers keine Metallkanten abschleifen. Gemäß den auszuführenden Schleifarbeiten sind Schleifblätter mit entsprechender Körnung zu verwenden. Für Feinschleifarbeiten stets Schleifblätter mit feiner Körnung verwenden.

Keinen übermäßigen Druck auf das Werkzeug ausüben, um die bearbeitete Oberfläche nicht zu beschädigen.

Werkzeug nicht mit Wasser in Verbindung bringen.

Holz und Metallteile nie mit den gleichen Schleifblättern bearbeiten.

#### ELEKTRISCHER ANSCHLUSS

Vor dem Anschluß an das Stromnetz sicherstellen, daß die Netzspannung mit der Typenschildangabe übereinstimmt.

#### VORGESEHENE ARBEITSBEDINGUNGEN

Die Werkzeuge sind für die Holzverarbeitung (Schreiner) und das Abschleifen von Holz- und Metalloberflächen sowie zur Lackentfernung ausgelegt.

**BEILIEGENDES ZUBEHÖR**

LOM 10 B - LOM 185

- 1 Blatt Schleifpapier
- 1 Winkelanschluß
- 1 reduktion
- 1 Vakuum Tüte Chips\* (LOM 185)

**SCHLEIFBLATTMONTAGE**

LOM 10 B - LOM 185 - Die Schleifblätter werden mit 2 Hebeln (C) oder Klemmen (F) eingespannt.

Hierfür sind gelochte Schleifblätter zu verwenden, anderenfalls sind die Schleifblätter anhand der beigegebenen Schablone mit Löchern zu versehen (Abb. 1).

Bei den Modellen LOM 10 B und LOM 185 auf beide Einspannhebel (F) drücken, Schleifblatt einfügen und sicherstellen, daß es einwandfrei aufliegt, daraufhin beide Hebel loslassen.

Für eine optimierte Schleifblatteinspannung (G) ist das Blatt an seinen Enden zu falzen (Abb. 2).

Stets sicherstellen, daß die Kontaktflächen der Schleifblätter und des Tellers nicht verschmutzt sind; anderenfalls mit einer Nylonbürste reinigen.

**EIN- UND AUSSCHALTEN**

- LOM 10 B, LOM 185: Zum Einschalten der Maschine Taster (H) betätigen und gleichzeitig Sperrtaster (E) auf der Maschinenseite einrasten.

Zum Ausschalten des Werkzeugs Taster erneut betätigen; der Sperrtaster wird automatisch rückgestellt.

**Tube pudert sammler (Abb. A)**

Der tube pudert sammler ermöglicht sauberes Arbeiten und einfaches Staubsammeln. Schieben Sie zum Anbringen des tube pudert sammler dessen Einlassstutzen auf den Absaugstutzen der Maschine, so dass die Öffnung des Einlassstutzens direkt über dem Vorsprung des Absaugstutzens liegt.

**WARTUNG**

Vor jeglichen Wartungsarbeiten ist die Stromzufuhr zu unterbrechen.

Die Reinigung des Motorgehäuses sollte regelmäßig mit Druckluft über die Ansaugöffnungen (A) zur Gewährleistung einer wirksamen Motorbelüftung erfolgen. Die Reinigung ist insbesondere bei der Bearbeitung von Marmor, Steinen und Ziegeln im allgemeinen zu empfehlen und sollte entsprechend der Bearbeitungsdauer wiederholt durchgeführt werden.

Schleifblätter durch leichtes Anschlagen regelmäßig vom Abrieb reinigen.

**BÜRSTEN UND KOLLEKTOR**

Beim Austausch der Bürsten sollte der Kollektor nachgeschliffen werden, um den Schaltbetrieb und die Lebensdauer des Motors zu erhöhen.

Das Nachschleifen ist von einem autorisierten Kundendienst vorzunehmen.

**ERSATZTEILE UND KUNDENDIENST**

Für alle unserer Maschinen wird Garantie geleistet. Auf dem gesamten Inland befinden sich mehr Kundendienststellen, die einen wirksamen Kundendienst bieten, da sie ausschließlich über Originalersatzteile STAYER verfügen.

**GARANTIEBESTIMMUNGEN**

Moderne Produktionsanlagen, sorgfältige Materialauswahl und ständige Kontrollen gewährleisten eine einwandfreie Funktion unserer technisch ausgereiften Produkte. Für alle unsere Produkte leisten wir deshalb 12 Monate Garantie.

Die Garantie umfaßt - ohne irgendeine weitergehende Haftung, insbesondere für Folgeschäden - nach unserer Wahl die technisch, sicherheitstechnisch und funktionell einwandfreie Nachbesserung oder den unentgeltlichen Ersatz. Die Garantie beschränkt sich auf nachweisbare Fabrikations- oder Materialfehler und tritt bei Kauf oder - falls die Übergabe zu einem früheren Zeitpunkt erfolgte - bei Lieferung des Artikels in Kraft. Aufgrund dieser Materialgarantie zu liefernde Ersatzteile erhält nur der Kundendienst, der Fachhändler, oder der Verkäufer.

Jegliche Garantieleistung entfällt, wenn ohne ausdrückliche Autorisierung durch den Kundendienst Eingriffe in das Gerät/System vorgenommen werden.

Selbstverständlich sind auch Fehler von der Garantieleistung ausgeschlossen, die auf unsachgemäße Behandlung oder unbefugten Eingriff des Käufers oder Dritter zurückzuführen sind; ferner Schäden, die durch unabwendbare Ereignisse verursacht wurden.

Nicht der Garantiepflcht unterliegen Mängel und Defekte, die durch normalen Verschleiß, falsches Anschließen oder falsche Bedienung des Gerätes entstanden sind.

Garantiefälle sowie ersetzte oder nachgebesserte Teile bewirken nur in Ausnahmefällen, die schriftlich festzuhalten sind, eine Verlängerung der Garantiezeit. Im Garantiefall trägt der Käufer/Händler Transportkosten und Gefahr für den Hin- und Rücktransport des Produktes.

Über diese Bestimmungen hinausgehende Ansprüche und Rechte werden vom Käufer/Händler/Fachhändler nicht erworben.

Unabdingbare Voraussetzung für den Garantieanspruch ist die Vorlage der Rechnung oder des Kaufbelegs (Fotokopie genügt selbstverständlich).

Die Zufriedenheit unserer Kunden ist die Grundlage unseres Geschäftes.

**Konformitätserklärung**

Wir erklären in alleiniger Verantwortung, dass das unter „Technische Daten“ beschriebene Produkt mit den folgenden Normen oder normativen Dokumenten übereinstimmt: EN 60745 gemäß den Bestimmungen der Richtlinien 2004/108/EG, 2006/42/EG

Ramiro de la Fuente  
Director Manager

CE RÖHS

Tous nos compliments pour avoir choisi un produit STAYER capable de satisfaire les différentes exigences du professionnel et du bricoleur qui vous permettra ainsi d'effectuer des travaux de qualité.



**ATTENTION!** Avant d'utiliser l'appareil, lisez attentivement ce LIVRET D'INSTRUCTIONS ET LES INSTRUCTIONS DE SECURITE, qui se trouvent dans la boîte.

**N.B. : A CONSERVER POUR TOUTE CONSULTATION ULTERIEURE**

#### CARACTERISTIQUES TECHNIQUES:

	LOM10B	LOM185
- Puissance (W)	300	200
- Vitesse à vide (/min)	9.000	11.000
- Plateau (mm)	120 x 210	90 x 183
- Poids (kg)	3.5	1.6
- Prévues pour l'aspiration	OUI	OUI
- Niveau de vibrations (main, bras) ne dépasse pas [m/s <sup>2</sup> ].	4	4
- Les niveaux sonores pondérés (A) pour ces machines sont habituellement:	75.5	83
Niveau de pression acoustique [dB (A)]		
Niveau de puissance acoustique [dB (A)]		
- Portez une protection auditive!	82.5	90
EN 60745		

Ces indications sont valables pour des tensions nominales de [U] 230/240 V ~ 50/60 Hz - 110/120 V ~ 60 Hz. Ces indications peuvent varier pour des tensions plus basses ainsi que pour des versions spécifiques à certains pays.

Respectez impérativement le numéro d'article se trouvant sur la plaque signalétique de l'outil électroportatif. Les désignations commerciales des différents outils électroportatifs peuvent varier.

#### SECURITE (voir annexe)

Cet outil ne doit absolument pas être utilisé par des enfants.

- Retirer la fiche de la prise de courant avant de réparer ou de nettoyer l'appareil.

- En cas de chute de l'appareil, contrôler qu'il ne soit pas endommagé.

 Machine de construction double isolation. Le câble d'alimentation et les rallonges ne nécessitent pas un troisième fil pour la mise à terre.

- Ne pas exposer l'appareil à l'humidité ou à la pluie.

- Ne pas laisser les enfants s'approcher de la zone de travail.

#### BRANCHEMENT ELECTRIQUE:

Avant d'introduire la fiche dans la prise de courant, s'assurer que la valeur de la tension en ligne corresponde à celle qui est indiquée sur la plaque signalétique.

#### UTILISATIONS ET CONDITIONS D'EMPLOI

Ces appareils sont particulièrement indiqués pour les menuisiers ou pour tous ceux qui doivent polir des surfaces en bois ou en métal ou encore les décaper.

#### CONSEILS POUR UN MEILLEUR RENDEMENT DES APPAREILS

Les bandes de papier abrasif fixer maladroitement pourraient endommager le plateau.

Eviter les angles en fer pour ne pas endommager le plateau. Utiliser le type de grain en fonction du type de polissage à effectuer. Pour obtenir une finition soignée, utiliser toujours des bandes de papier abrasif à grain fin.

Eviter de trop appuyer sur l'appareil pour ne pas endommager la surface de travail.

Ne pas utiliser l'appareil avec de l'eau.

Ne jamais poncer de bois et de métal avec la même bande de papier abrasif.

**ACCESSOIRES FOURNIS:**

LOM 10 B - LOM 185

- 1 bande de papier abrasif
- 1 fixation angulaire
- 1 réduction
- 1 sac de l'aspirateur de copeaux\* (LOM 185)

**POSE DES BANDES ABRASIVES**

LOM 10B - LOM 185 - Les bandes sont retenues par deux languettes presse-papier (C) ou par deux mini-étaux presse-papier (F).

Utiliser des bandes de papier abrasif perforées ou les perforer à l'aide du gabarit de perçage (fig. 1).

Pour les modèles LOM 10 B et LOM 185, appuyer sur les deux languettes presse-papier (F), y enfiler la bande de papier abrasif en s'assurant qu'elle soit bien étirée et lâcher les deux languettes.

Pour fixer convenablement le papier abrasif (G), il est conseillé de replier les extrémités de la bande sur elles-mêmes pour créer une double épaisseur (fig. 2).

Contrôler toujours que les parties de contact entre la bande abrasive et le plateau soient parfaitement propres. Dans le cas contraire, les nettoyer avec une brosse nylon.

**DEMARRAGE ET ARRÊT**

- LOM 10 B, LOM 185 : Pour faire démarrer l'appareil, appuyer sur l'interrupteur (H) et enclencher simultanément le bouton d'arrêt (E) qui se trouve sur le côté de l'appareil. Pour éteindre l'appareil, appuyer de nouveau sur l'interrupteur, le bouton d'arrêt se désenclenche automatiquement.

**Tube collecteur de la poudre (Fig. A)**

L'utilisation du tube collecteur de la poudre permet d'effectuer des ponçages en toute propreté et facilite la collecte des poussières. Pour fixer le tube collecteur de la poudre, insérez le raccord d'entrée du tube dans le bec à poussières de l'outil, de sorte que l'orifice du raccord d'entrée s'ajuste parfaitement sur la partie saillante du bec à poussières.

**ENTRETIEN**

Débrancher l'appareil avant de le nettoyer.

Il est conseillé de nettoyer périodiquement l'intérieur du moteur avec un jet d'air passant à travers les grilles d'aspiration (A) afin de garantir au moteur une bonne ventilation. Cette opération devient extrêmement importante lorsqu'on travaille le marbre, la pierre ou les briques en tout genre et demande à être répétée plus souvent en fonction du travail effectué.

Nettoyer régulièrement la bande de papier abrasif et retirer la poussière en tapant dessus légèrement.

**BROSSES ET COLLECTEUR**

Au moment de la substitution des brosses, il est conseillé de rectifier la position du collecteur afin d'assurer une commutation parfaite et prolonger ainsi la durée de vie du moteur.

Opération à effectuer auprès des centres de Service Après-Ventes autorisés.

**PIECES DE RECHANGE ET SERVICE APRES-VENTE**

Tous nos outils sont couverts par une garantie. Centres de Service Après-vente Agréés sont répartis sur tout le territoire national; ils offrent un service après-vente efficace en utilisant exclusivement des pièces de rechange originales STAYER.

**GARANTIE**

Parmi les documents annexés, se trouve également le coupon de garantie avec l'espace prévu pour joindre le ticket de caisse.

En cas d'absence du coupon, le demander immédiatement au revendeur.

Tous les outils STAYER sont couverts par une garantie à partir de la date de vente de l'outil.

Les documents qui peuvent certifier l'achat sont :

Facture d'achat, bulletin de livraison, ticket de caisse.

STAYER s'oblige à réparer ou remplacer gratuitement uniquement le produit ou les pièces d'un produit qui, après un contrôle et sur l'avis exclusif des Techniciens, s'avèrent défectueux.

La garantie est considérée comme limitée aux seuls défauts de fabrication ou d'usage ; elle cesse d'avoir effet quand les pièces retournées ont été démontées, modifiées ou réparées par d'autres que le fabricant.

De plus, la garantie n'est plus valable si la machine a été utilisée de façon incorrecte ou en utilisant des accessoires inadéquats par rapport aux utilisations prévues par le fabricant.

Tous les frais de transport et de démontage sont à la charge de l'acheteur.

La description des anomalies relevées par le Client avec l'outil en conditions d'utilisation peut faciliter l'intervention de nos techniciens.

**Déclaration de conformité**

Nous déclarons sous notre propre responsabilité que le produit décrit sous « Caractéristiques techniques » est en conformité avec les normes ou documents normatifs suivants : EN 60745 conformément aux termes des réglementations 2004/108/CE, 2006/42/CE



Ramiro de la Fuente  
Director Manager

CE RoHS

Congratulamo-nos com vocês por ter comprado um produto STAYER o qual lhe permitirá de realizar trabalhos de qualidade capaz de satisfazer as diferentes exigências do profissional e do amador.



**ATENÇÃO !** Antes de utilizar a ferramenta, leia com atenção este **MANUAL DE INSTRUÇÕES E AS NORMAS GERAIS DE SEGURANÇA** presentes na caixa.  
**NOTA: CONSERVAR PARA FUTURAS REFERENCIAS**

**CARACTERÍSTICAS TÉCNICAS**

	LOM10B	LOM185
-Potência (W)	300	200
-Rotações em vazio (/min)	9.000	11.000
-Prato (mm)	120 x 210	90 x 183
-Peso (Kg.)	3.5	1.6
-Predispostas para aspiração	SIM	SIM
Tipicamente :		
-o valor médio quadrático ponderado, em frequência, da aceleração mão-braço não supera [m/s <sup>2</sup> ].	4	4
-o nível de pressão acústica contínuo equivalente ponderado A é igual a [dB (A)].	75.5	83
-o nível de potência acústica é igual a [dB (A)].	82.5	90
E' necessário o uso de uma proteção para os ouvidos anti-ruído.		
EN 60745		

As indicações só valem para tensões nominais [U] 230/240 V ~ 50/60 Hz - 110/120 V ~ 60 Hz. Estas indicações podem variar no caso de tensões inferiores e em modelos específicos dos países.

Observar o número de produto na sua ferramenta eléctrica. A designação comercial das ferramentas eléctricas individuais pode variar.

**SEGURANÇA (veja anexo)**

Esta ferramenta não deve ser usada por crianças.

- Retirar a ficha da tomada de corrente antes de iniciar qualquer reparação, serviço ou manutenção na máquina.
- No caso de caída da ferramenta, controlar a sua total integridade.
- Estas ferramentas não precisam de um terceiro fio para a ligação à terra.
- Não expor a mesma à humidade ou chuva.
- Manter as crianças longe da área de trabalho.

**LIGAÇÃO ELETRICA**

Antes de introduzir a ficha na tomada de corrente eléctrica, certificar-se de que o valor da tensão em linha seja o mesmo daquela indicada na plaqueta.

**UTILIZADORES E CONDIÇÕES DE USO PREVISTAS:**

E' indicada principalmente para carpinteiros ou para qualquer pessoa que necessite lixar qualquer tipo de superfície de madeira ou metal ou para extração de vernizes.

**CONSELHOS PARA UM MELHOR RENDIMENTO DAS FERRAMENTAS**

Uma fixação imprópria das folhas de lixa poderiam estragar o prato.

Evitar cantos ferrosos para não danificar o prato.

Certificar-se do tipo de grão que deseja-se utilizar em função do tipo de polidura que se deseja efetuar. Para obter um ótimo grau de acabamento, usar sempre folhas de lixas com grão fino.

Evitar de fazer excessiva pressão sobre a máquina porque poderia estragar a superfície de trabalho.

Não utilizá-la com água.

Não lixar nunca madeira ou metal com a mesma folha de lixa.

**ACESSÓRIOS EM DOTAÇÃO**

LOM 10 B - LOM 185

1 folha de lixa

1 junta a ele

1 redução

1 saco de vácuo de chips\* (LOM 185)

**MONTAGEM DAS FOLHAS DE LIXA**

LOM10B - LOM 185 - As folhas de lixa são retidas por 2 alavancas de parada do papel (C) ou por 2 bomes prendedor-papel (F).

Utilizar as folhas de lixa perfurada ou mesmo, efetuar os orifícios com o próprio molde de perfuração (fig.1).

Para o LOM 10 B e o LOM 185 efetuar uma pressão sobre as duas alavancas de parada do papel (F), enfiar a folha de lixa certificando-se de que esteja bem estendida e soltar as duas alavancas.

Para uma maior eficiência na fixação da folha de lixa (G), aconselha-se de duplicar as extremidades do papel em modo de criar espessura (fig.2).

Controlar sempre que as partes de contacto entre a folha de lixa e o prato estejam perfeitamente limpas, caso contrário, providenciar à sua limpeza com uma escôva de nylon.

**ARRANQUE E PARADA**

- LOM 10 B, LOM 185 : Para ligar a máquina apertar a tecla do interruptor (H) e simultaneamente introduzir o botão de parada (E) que se encontra ao lado da ferramenta.

Para desligar a ferramenta apertar novamente a tecla do interruptor, o botão de parada se desengancha automaticamente.

**PORTUGUES****Tubo colector de pó (Fig. A)**

A utilização do tubo colector de pó torna as operações de lixagem limpas e facilita a recolha do pó. Para instalar o tubo colector de pó, monte a abertura do tubo no bocal do pó da máquina para que o orifício da abertura fique mesmo por cima da saliência do bocal do pó.

**MANUTENÇÃO**

Antes de efetuar qualquer tipo de manutenção, retirar a ficha da tomada de corrente elétrica.

E' aconselhável limpar periodicamente o interno do motor com um jato de ar através das fendas de aspiração (A) afim de garantir ao motor uma ventilação eficaz. Esta operação torna-se extremamente importante quando se trabalha sobre mármore, pedra ou ladrilhos e azulejos de cerâmica em geral, e requer uma maior frequência com relação ao trabalho feito.

Limpar regularmente a folha de lixa do pó batendo-a ligeiramente.

**ESCOVAS E COLETOR**

Na ocasião da substituição das escôvas seria oportuno retificar o coletor afim de assegurar uma perfeita comutação e prolongar neste modo a duração do motor.

Esta operação deverá efetuar-se nos Centros de Assistência Autorizados.

**PEÇAS E ASSISTÊNCIA**

Todos os nossos aparelhos são cobertos de garantia. Existem mais Centros de Assistência Autorizados distribuídos em todo o território nacional que oferecem um válido suporte post-venda montando somente e exclusivamente peças originais STAYER .

**GARANTIA**

Entre os documentos anexados, você encontrará também o cartão de garantia com o espaço predisposto para anexar a nota fiscal.

No caso que este cartão não esteja junto aos documentos, solicite outro imediatamente ao seu revendedor.

Todos os aparelhos STAYER são cobertos de garantia a partir da data de venda do aparelho mesmo.

Documentos alternativos comprovantes da venda:

Factura de compra, protocolo de entrega, nota fiscal.

A STAYER se reserva unicamente a reparar ou substituir gratuitamente o produto ou as partes do mesmo que resultassem defeituosas depois de um acerto realizado pelos próprios Técnicos.

A garantia é limitada aos defeitos de construção ou de funcionamento e perde o seu valor no caso em que as peças dos aparelhos resultem desmontadas, manuseadas ou reparadas precedentemente em outras oficinas.

A garantia é anulada também no caso em que se verifique uma utilização imprópria ou o emprego de acessórios não adequados ou previstos pelo fabricante.

Todas as despesas de transporte e de desmontagem ficam por conta do comprador.

O trabalho dos nossos técnicos será facilitado com a descrição dos defeitos encontrados pelo Cliente no aparelho nas normais condições de uso.

**Declaração de conformidade**

Declaramos sob nossa exclusiva responsabilidade que o produto descrito em "Dados técnicos" cumpre as seguintes normas ou documentos normativos: EN 60745 conforme as disposições das directivas 2004/108/CE, 2006/42/CE

Ramiro de la Fuente  
Director Manager

CE ROHS

Bir STAYER ürünü aldığınız için sizi tebrik ederiz. Bu nedenle, hem profesyonel hem de hobbist'in muhtelif gereksinimlerini tatmin edebilecek, kaliteli işleri gerçekleştirmek mümkün olacaktır.



**DİKKAT:** Cihazı kullanmadan evvel işbu kitabın ve kutunun içinde bulunan Emniyet ile ilgili ait normlarını okuyunuz.

**NOT:** İLERİDE, REFERANS OLARAK MUHAFAZA EDİNİZ

### TEKNİK HUSUSİYETLER

	LOM10B	LOM185
-Güç (W)	300	200
-Boşta devirler ( dak.)	9.000	11.000
-Disk (mm)	120 x 210	90 x 183
-Ağırlık (kg)	3.5	1.6
-Emme için önceden hazırlanmış vaziyettedir.	EVET	EVET
Tipik olarak :		
-El-kol hızlandırmasının, frekans esnasındaki ikinci dereceden dengeli ortalama değeri [m-s <sup>2</sup> ]'yi aşmamaktadır.	4	4
- "A" daimi eşit dengeli akustik seviye [dB(A)]'ya eşittir.	75.5	83
-Akustik güç seviyesi [dB(A)]'ya eşittir. Gürültülere karşı kulak muhafazalarını kullanmak gerekmektedir.	82.5	90
EN - IEC 60745		

Veriler [U] 230/240 V ~ 50/60 Hz - 110/120 V ~ 60 Hz.'luk anma gerilimleri için geçerlidir. Daha düşük gerilimlerde ve ülkelere özgü tiplerde bu veriler de kullanılabilir.

Lütfen elektrikli el aletinizin tip etiketi üzerindeki ürün koduna dikkat edin. Tek tek aletlerin ticari kodları da kullanılabilir.

### EMNİYET (ilişiğe bak.)

- İşbu cihaz çocuklar tarafından kullanması yasaktır.
- Makina üzerinde herhangi bir bakım veya servis yapmadan evvel elektrik fişinin şebeke ceryanından ayırıp çıkarınız.
- Cihaz, yere düştüğünde , herhangi bir hasara uğrayıp uğramadığını kontrol ediniz.
- İşbu cihaz için toprağa bağlama teli lüzumsuzdur.
- Cihazı, sudan ve yağmurdan koruyunuz.
- Çocukları, iş sahasından uzak tutunuz.

### ELEKTRİK BAĞLANTISI

Fişi, şebeke ceryan prizine takmadan evvel, şebeke voltajının etiket üzerindeki voltaja uygun olmasına dikkat ediniz.

### YARANANLAR VE ÖNGÖRÜLEN KULLANMA ŞARTLARI

İşbu makina, tahtadan ve madenden yüzeyleri tevsiyeye etmek ve vernikleri çıkarmak için bilhassa uygundur.

### ALETİN VERİMİNİ ARTIRMAK İÇİN TAVSİYELER

- Aşındırıcı kağıdın saptayışı düzgün olmazsa, küçük disk bozulabilir.
- Küçük disk bozmamak için, demirli köşelerden sakınınız.
- Yapılacak tevsiyeye tipine göre kullanacağınız iç yapısını kontrol ediniz. Çok düzgün bir iş sonu elde etmek için, daima iç yapılı diskler kullanınız.
- İşlem yüzeyinin yıpranmasına sebep verebileceğinden, makine üzerine kuvvetle basmayınız.
- Su kullanmayınız.
- Aynı aşındırıcı kağıtla hem tahta hem madenden olan malzemeleri tevsiyeye etmeyiniz.

### MAKİNA İLE BİRLİKTE VERİLEN AKSESUARLAR

#### LOM 10 B - LOM 185

- 1 aşındırıcı kağıt - 1 dirsekli bağlama - 1 eksiltme aleti
- 1 açıcı eki
- 1 azalma
- 1 fiş vakum torbası\* (LOM 185)

**AŞINDIRICI KAĞITLARIN MONTAJI**

LOM 10 B - LOM 185 - Aşındırıcı kağıtlar 2 kağıt tutma küçük lövyeye (C) ve kağıt tutma 2 küçük mengene ile sabit tutulmaktadır. (F);

Delikli aşındırıcı kağıt levhalarını veya onlara uygun delme şablonlu kağıtları kullanınız. (foto 1)

LOM 10 B ve LOM 185 için , kağıt tutma lövyelerin üzerine (F) basıp, aşındırıcı kağıdını de koyarak, düzgün bir şekilde yatık olduğunu kontrol edip, iki lövyeyi bırakınız.

Aşındırıcı kağıdı daha mükemmel bir şekilde saptamak için (G) kalınlığa meydan vermek maksadıyla , kağıdın uçlarını bükmenizi tavsiye olunur.

Aşındırıcı kağıdın ile diskin yüzeyi daima temiz olduklarını kontrol ediniz. Aksi halde nylon dan bir fırça ile temizleyiniz.

**İŞLEM BAŞLANGICI VE DURMA**

LOM10B-LOM 185: Makinayı harekete koymak için (H)'deki düğmeye basınız. ve aynı anda aletin yan tarafında bulunan durma düğmesini bağlayınız.(E)

Aleti durdurmak için yeniden düğmeye basınız: durma düğmesi otomatik olarak geri döner.

**Boru tipi toz toplayıcı (Fig. A)**

Boru tipi toz toplayıcı, kumlama i lemini ve toz toplamayı kolay ve temiz bir eilde yapar. Toz torbasını monte etmek için, borunun giri ini tozluğa zına sabitleyin. Böylece delik, a ızlı n içinde kalmı olur.

**BAKIM**

Herhangi bir bakım işlemine girişmeden evvel, cereyan fişini şebeke prizinden çıkarınız.

Motora arızasız ve mükemmel bir çalışmayı sağlamak için, muayyen zamanlarda ve mazgallardan hava geçirmek suretiyle onun iç kısmını temizleyiniz. (A). Bu nedenle, motora elverişli bir havalandırma temin etmiş olursunuz.

İşbu temizleme, bilhassa mermer, taş ve genellikle tuğla, kiremit üzerinde yapılan işlemlerden sonra ve bu işlemlerin yapıldığı defalara nispet olarak sık sık yapılmalıdır.

Hafifçe silerek, kağıttan tozu çıkarınız.

Aşındırıcı kağıdı tozdan kurtarmak için düzenli zamanlar dahilinde temizleyiniz.

**FIRÇALAR VE ÇEVİRGEÇ**

Fırçaların değiştirmesini yaparken, aynı zamanda da motorun mükemmel bir değişmesini elde etmek ve onun ömrünü uzatmak için, çevirgeçin rektifiye etmenizi de tavsiye edilir.

İşbu işlem, Yetkili Bakım Merkezlerinde yapılmalıdır.

**YEDEK PARÇALAR VE YETKİLİ SERVİS**

Bütün aletlerimize garanti verilmektedir. Memleketinizin tüm bölgelerinde bulunan Yetkili Servis Merkezleri satıstan sonra çabuk ve yetkili bir yardım sunar.

**GARANTİ**

Ekli belgeler arasında fis ekleneceği garanti kartı da vardır. Kartı bulmadığınız takdirde bayinizden hemen isteyiniz.

Bütün STAYER aletlerinize satın alma tarihinden itibaren garanti verilmektedir.

Alternatif olarak alis faturası, teslim makbuzu, fis, alisi ispat eden belgelerdir.

Garanti süresi içinde yetkili teknisyenlerimizin kanaatine göre ayıplı olduğu tespit olunan ürün veya parçaları, STAYER tarafından ücretsiz olarak tamir edilecek veya imalatçı gerek görürse degistirilecektir.

Firmamız, ürünlerimizin, malzeme ve işçilik ayıplarına karsi Size garanti vermektedir. Yetkili Servis Merkezine gönderilen parçalardaki zarar Yetkili Servis Merkezleri haricinde yapılan tamir veya degisiklikler neticesi meydana gelmisse bu garanti uygulanmaz.

Ayrıca makinedeki zarar kötü, yanlış kullanma veya imalatçıdan öngörülen kullanıma uygun olmayan aksesuarların kullanılması neticesi meydana gelmisse bu garanti uygulanmaz.

Tüm tasima ve sökme ücret ve masrafları aliciya yükletilecektir. Teknisyenlerimizin görevi, müşterinin cihazı kullanırken belirttiği bozuklukların tarifinden kolaylaştırılacaktır.

**Uygunluk beyan**

Tek sorumlu olarak "Teknik veriler" bölümünde tanımlanan bu ürünün: 2004/108/AT ile 98/37/AT yönetmelikleri hükümleri uyarınca (28.12.2009 tarihine kadar) ve 2006/42/AT yönetmelikle hükümleri uyarınca da (29.12.2009 tarihinden itibaren) EN - IEC 60745 normlarına veya bu normlara ait normatif belgelere uygunlu unu beyan ederiz.

Ramiro de la Fuente  
Director Manager

  
CE  RÖHS

T.C. Gümrük ve Ticaret Bakanlığı ı Tüketicinin Korunması ve Piyasa Gözetimi Genel Müdürlü ü kararları gere i bu ürünün kullanım ömrü 10 yıldır.

thalatçı Firma: Fi ek Hırdavat Ticaret ve Sanayi A. .

Adres: Esen ehir Mah. Muhterem Sok. No. 56/1 Yukarı Dudullu - Ümraniye - Tel: 216 499 11 35  
stanbul - Türkiye

malatçı/ hracatçı Firma: Stayer Iberica, SA.

Adres: Area Empesarial Andalucia – Sector I Calle Sierra de Cazorla No.7

C.P.28320 Pinto

Madrid – SPANYA

### TEKNİK SERVİSLERİ

FİRMA ADI	BÖLGE	L	TEL NO	ADRES
Demir Bobinaj	Akdeniz	Adana	0322 352 97 95	Karasoku Mah. Kızılay Cad. Görgün Pasajı No. 12 - Adana
Erol Teknik	Akdeniz	Adana	0322 359 62 83	Ulucami Mah. 17 Sok. No.2/A Seyhan - Adana
Faz Makine Bobinaj	Akdeniz	Antalya	0242 346 58 76	Sanayi Sitesi 663 Sok. No.24 - Antalya
Uzmanlar Bobinaj	Akdeniz	Antalya	0242 221 12 44	Akdeniz Sanayi Sitesi 5007 Sok. No.56 - Antalya
Yıldız Bobinaj	Akdeniz	Antalya	0532 794 74 61	Sanayi Sitesi 4. Blok No.26 Manavgat - Antalya
Arpense Bobinaj	Akdeniz	Hatay	0326 215 23 11	Harap Arası Mah. 4. Ada Çar ısı No.17 - Hatay
Ta kın Bobinaj	Akdeniz	Hatay	0242 215 75 51	Yavuz Salı Sk. 1. Cadde No.11 - Hatay
Ulusal Teknik	Akdeniz	skenderun	0326 616 09 31	Sanayi Sitesi 324/1 Sok. No.8 - skenderun
Fla Hırdavat	Akdeniz	Mersin	0324 336 02 32	Zeytinlibahçe Cad. 4819 Sok. No.15/D - Mersin
Öz lıklar Elektrik	Akdeniz	Mersin	0324 614 48 07	Tekke Mah. 3704 Sok. No.8 Tarsus - Mersin
Faysal Kaya Bobinaj	Do u Anadolu	Batman	0488 212 31 15	Yeni Mah. Cad. No.97 - Batman
Teknik Makine Bobinaj	Do u Anadolu	Erzurum	0442 243 17 34	Sanayi Demirciler Sitesi 1.Blok - Erzurum
Yılmaz Bobinaj	Do u Anadolu	Erzurum	0442 451 40 95	Ziya Pa a Cad. A a ı Mah. spir - Erzurum
Ba kent Bobinaj	Do u Anadolu	Malatya	0422 323 79 51	Dabakhane Mah. Ptt Sok. Sarıbeyo lu hanı No.13 - Malatya
Emeki Bobinaj	Ege	Afyon	0272 212 11 32	Dumlupınar Mah. Menderes Cad. Karahisar Cad. Karahisar Apt. A Blok No.2 - Afyon
Artemis El Aletleri	Ege	Aydın	0256 316 24 20	Y. Sanayi Sitesi D/14 Blok 533 Sok. No.122 Nazilli - Aydın
ahin Bobinaj Makine	Ege	Çanakkale	0543 242 51 05	stiklal Cad. No.154 Biga - Çanakkale
Do an Bobinaj	Ege	Denizli	0258 264 55 15	Bakırlı Mah. 158 Sok. Sedef hanı No.18 - Denizli
Ünal dı Bobinaj	Ege	Denizli	0258 265 48 42	1. Sanayi Sitesi 160 Sok. No.34 - Denizli
zmir Bobinaj	Ege	Isparta	0246 223 23 18	Yeni Sanayi Sitesi 6. Blok No.28 - Isparta
Birlik Bobinaj	Ege	zmir	0232 458 39 42	2824 Sok. No.18/1 1. Sanayi Sitesi - zmir
Karde ler Bobinaj	Ege	zmir	0232 441 52 51	1301 Sok. No.55/A Çankaya - zmir
Kent Bobinaj	Ege	zmir	0232 328 10 33	8780-33 Sokak No.50 Ata Sanayi Sitesi, Çi li - zmir
Özgür Bobinaj	Ege	zmir	0232 459 45 39	1204. Sok. No.1/B Ege Merkezi - Yeni ehir - zmir
Platin Trafo	Ege	zmir	0232 237 49 10	629 Sok. No.26/28 irinyer - zmir
Manisa Güçlü Bobinaj	Ege	Manisa	0236 233 38 00	Kenan Evren San. Sitesi 5302 Sok. No.6 - Manisa
Bodrum Makine	Ege	Mu la	0252 313 27 42	Göltürkbükü Mah. Sanayi Sitesi - Ethem Demiröz Sok. No.8 Bodrum - Mu la
Ba er Bobinaj	Ege	U ak	0276 215 15 96	slice Mah. Ada Sok. No.14/B - U ak
Voltam Bobinaj	G.Do u Anadolu	Diyarbakır	0412 237 60 21	1. Sanayi Sitesi, B5 Blok. No.6 - Diyarbakır
Ümit Elektronik	G.Do u Anadolu	Erzincan	0446 224 08 01	Yeni Sanayi Sitesi 5. Sokak No. 2 - Erzincan
Alaattin Bencan Elektrik	G.Do u Anadolu	Gaziantep	0342 325 03 28	Ye ilova Mah. Korutürk Cad. No.124-A - Gaziantep
Çözüm Bobinaj	G.Do u Anadolu	Gaziantep	0342 231 95 00	smet Pa a Mah. İk Belediye Ba kanı Cad. No.3/C - Gaziantep
Japon Hasan	G.Do u Anadolu	Gaziantep	0342 218 02 81	Karatarla Mah. Söylemez Pasajı 194/2 - Gaziantep
Bayram Bobinaj	G.Do u Anadolu	Kahramanmara	0344 231 08 26	Menderes Mah. Girne Cad. No.52 - Kahramanmara
Hakan Bobinaj	G.Do u Anadolu	anlıurfa	0342 646 92 01	Sanayi Sitesi Cesur Cad. No.19 - anlıurfa
Geli mi El Aletleri	ç Anadolu	Ankara	0312 385 90 98	43 A Sok. Ticaret Hanı No.5 Ostim - Ankara
Tezcan Elektrik Bobinaj	ç Anadolu	Ankara	0312 354 80 21	42/A Sokak No.33 Ostim - Ankara
Özkan Bobinaj	ç Anadolu	Çorum	0364 224 75 97	G. Bey Mah. Kubbeli Cad. No.77 - Çorum

Öz Teknik Bobinaj	ç Anadolu	Eski ehir	0532 783 22 26	75. Yıl Mah. Teksan E/4 Blok No.8 -Eski ehir
Onur Bobinaj	ç Anadolu	Kahramanmara	0344 236 10 24	Yeni Sanayi Sitesi 23. Çar ı No.33 - Kahramanmara
Özpa Elektrik Bobinaj	ç Anadolu	Karaman	0536 647 26 24	Yeni Sanayi Sitesi 676 Sok. No.16 - Karaman
Ahmet Varol Akın Elektrik	ç Anadolu	Kayseri	0352 336 41 23	Eski Sanayi Bölgesi 5. Cad. No.8/D - Kayseri
Ankaralı Elektrik Tic. Ltd. ti.	ç Anadolu	Kayseri	0352 336 42 16	Sanayi Bölgesi 3. Cad. No.43 Kocasinan - Kayseri
Sözenler Bobinaj	ç Anadolu	Konya	0332 342 63 18	Fevzi Çakmak Mah. Komsan Merkezi Anamur Sok. No.8 - Konya
Teknik Yavuz Bobinaj	ç Anadolu	Konya	0332 235 23 07	Fatih Mah. Karatay Sanayi Sitesi Çelik Sok. No.7 Selçuklu - Konya
Yavuzhan Bobinaj	ç Anadolu	Konya	0332 233 29 60	Karatay San. Çobandede Sok. No.20 - Konya
Emek Motor	ç Anadolu	Ni de	0532 577 22 90	Eski Sanayi Sitesi 1. Blok No.2 - Ni de
Fikri Bursal O uzhan Bobinaj	ç Anadolu	Sivas	0346 223 47 92	ehitler Cad. No.27 - Sivas
Samim Yurtbay Bobinaj	Karadeniz	Bartın	0378 228 45 03	Yeni Sanayi Sitesi 2 Nolu Sok. No.25 - Bartın
Özoto Rady. Nalb. San. Tic. Ltd. ti.	Karadeniz	Bolu	0374 215 22 94	Sanayi Sitesi 4.Blok No.4 - Bolu
Teknik Bobinaj	Karadeniz	Düzce	0380 524 57 23	erefiye Mah. Çınar Sok. No.18/C - Düzce
Özcan Bobinaj	Karadeniz	Giresun	0454 212 17 35	H. Siyam Mah. Fatih Cad. No.94/B - Giresun
Damla Elektrik Bobinaj	Karadeniz	Karabük	0370 412 77 00	Hürriyet Mah. Akta Sok. No.17/B - Karabük
Teknik Bobinaj	Karadeniz	Kastamonu	0366 212 62 26	nönü Mah. nebolu Cad. Sanayi Çar ısı No.132 - Kastamonu
Kahvecio lu Elektrik	Karadeniz	Ordu	0452 233 13 35	Durgöl Mah. Atatürk Bulvarı No.205 - Ordu
Akı Bobinaj	Karadeniz	Samsun	0362 238 07 23	Sanayi Sitesi Ulu Cad. No.31/B Samsun
Aksa Bobinaj	Karadeniz	Samsun	0362 238 88 38	Gülsan Sanayi Sitesi Ali Rıza Bey Bulvarı No.25/A - Samsun
Çetin Elektrik Bobinaj	Karadeniz	Tokat	0356 214 63 07	Sanayi Sitesi Cami Altı No.22 - Tokat
Jet Teknik	Karadeniz	Trabzon	0462 225 08 81	1 Nolu Erdo du Mah. Nazıfbey Sok. No.17/A - Trabzon
Kalyon So utma	Karadeniz	Trabzon	0462 223 47 62	Gülbahar Hatun Mah. Mumcular Sok. No.21 - Trabzon
Saran Bobinaj	Karadeniz	Trabzon	0462 325 45 64	De irmendere Mah. Rize Cad. Altın Sok. No. 6 - Trabzon
Tiryaki Bobinaj	Karadeniz	Trabzon	0462 325 25 93	Büyük Sanayi Sitesi Sosyal Hizmet Binası No.12 De irmendere - Trabzon
Ermak Ticaret	Karadeniz	Zonguldak	0372 316 11 79	Meydanba ı Cad. No.77/B Karadeniz Ere lisi - Zonguldak
Özkan Bobinaj	Marmara	Balıkesir	0266 244 80 80	Epe Mah. Avdan Sokak No.9/2 - Balıkesir
Süper Teknik	Marmara	Bursa	0224 272 07 03	Kırcaali Mah. Namık Kemal Sok. No.1/3 - Bursa
Vokart LTD	Marmara	Bursa	0224 441 57 00	Gazlılar Cad. Eriklibahçe Sok. No.6-B 7-B Osmangazi - Bursa
Altinel Bobinaj	Marmara	stanbul	0216 540 28 77	Yukarı Dudullu Bostancı Yolu Kerem Sok. No.2/A Ümraniye - stambul
Baysal Makine San. Ve Tic. Ltd. ti.	Marmara	stanbul	0216 488 31 58	Çavuş o lu Mah. Namık Kemal Sok. No.13C Kartal - stambul
Birlik Elektromekanik	Marmara	stanbul	0212 222 94 66	Perpa Tic. Merkezi B Blok 4. Kat No.318 i li - stambul
Can Dalgıç Pompa	Marmara	stanbul	0216 493 24 22	Aydıntepe Mah. Karınca Sok. No.11 Tuzla - stambul
Erdo an Elektrik Bobinaj Atölyesi	Marmara	stanbul	0212 520 54 65	Küçükpazar Mah. Yeni Hayat Sok. No.6/1 - stambul
Fi ek Hırdavat Ticaret ve Sanayi A. .	Marmara	stanbul	0216 499 11 35	Esen ehir Mah. Geçici 131 Sk. No:56/1 Y. Dudullu - Ümraniye - stambul
Furkan Elektronik	Marmara	stanbul	0212 482 33 54	Aksınal Sanayi Sitesi C Blok No.13 Topkapı - stambul
Gül Makine	Marmara	stanbul	0532 407 10 66	Ba cılar Güngören Sanayi Sitesi Çar ı Grubu No.46 kitelli - stambul
Gül ah Elektrik	Marmara	stanbul	0212 875 78 92	Mermerciler Sanayi Sitesi 1. Cad. No.11 Beylikdüzü - stambul
Korkut Bobinaj	Marmara	stanbul	0212 249 10 99	Per embe Pazarı Cad. Kale Han No.25 Karaköy - stambul
Okurt Elektrik	Marmara	Kocaeli	0262 644 90 44	Gaziler Mah. brahim A a Cad. No.247-A Gebze - Kocaeli
Teknik Karot Bobinaj	Marmara	Kocaeli	0262 642 26 86	Gaziler Mah. brahim A a Cad. No.159 Gebze - Kocaeli
Osman Kaymaz	Marmara	Tekirda	0282 673 36 58	Yeni Sanayi Sitesi 5. Blok No.6 Çorlu - Tekirda

Σας συγχαίρουμε που αγοράσατε ένα προϊόν της STAYER που θα σας επιτρέψει να κάνετε μια ποιοτική δουλειά από τη στιγμή που είναι σε θέση να ικανοποιήσει όλες τις απαιτήσεις του επαγγελματία και του ερασιτέχνη.



**ΠΡΟΣΟΧΗ !** Πριν από τη χρήση του εργαλείου να διαβάσετε με προσοχή τις ΟΔΗΓΙΕΣ ΧΡΗΣΗΣ ΚΑΙ ΓΕΝΙΚΟΙ ΚΑΝΟΝΙΣΜΟΙ ΑΣΦΑΛΕΙΑΣ που υπάρχουν μέσα στο κουτί.  
**ΣΗΜ.: ΝΑ ΤΟ ΦΥΛΑΞΕΤΕ ΣΕ ΠΕΡΙΠΤΩΣΗ ΠΟΥ ΣΑΣ ΧΡΕΙΑΣΤΕΙ**

#### ΤΕΧΝΙΚΑ ΧΑΡΑΚΤΗΡΙΣΤΙΚΑ

	LOM10B	LOM185
- Ισχύς (W)	300	200
- Στροφές χωρίς φορτίο (ανά λεπτό)	9.000	11.000
- Πιάτο (mm)	120 x 210	90 x 183
- Βάρος (Kg.)	3.5	1.6
- Κατάλληλο για απορρόφηση	ΝΑΙ	ΝΑΙ
Τυπικά:		
- η μέση ζυγισμένη τετραγωνική τιμή της επιτάχυνσης χεριού-βραχίονα δεν ξεπερνά τα [m/s <sup>2</sup> ].	4	4
- το επίπεδο ακουστικής πίεσης, συνεχές ισοδύναμο ζυγισμένο, είναι [dB (A)].	75.5	83
- το επίπεδο ακουστικής ισχύος είναι [dB (A)].	82.5	90
Είναι απαραίτητη η χρήση ωτοασπίδων.		
EN 60745		

μ μ [U] 230/240 V. μ  
μ μ μ μ μ

#### ΑΣΦΑΛΕΙΑ (βλέπε συνημμένο)

Αυτό το εργαλείο δεν πρέπει να χρησιμοποιείται από παιδιά.

- Αφαιρέστε το φως από την πρίζα του ρεύματος πριν αρχίσετε οποιαδήποτε επισκευή ή συντήρηση του εργαλείου.
- Σε περίπτωση που το εργαλείο σας πέσει κάτω, να ελέγξετε αν έχει σπάσει.
- Αυτά τα εργαλεία δεν χρειάζονται τρίτο καλώδιο για τη γείωση.
- Μην το εκτίθετε σε υγρασία και βροχή.
- Να κρατάτε τα παιδιά μακριά από το χώρο εργασίας.

#### ΗΛΕΚΤΡΙΚΗ ΣΥΝΔΕΣΗ

Πριν συνδέσετε το φως στην πρίζα του ρεύματος, βεβαιωθείτε ότι η τιμή της τάσης του ρεύματος αντιστοιχεί με εκείνη που αναγράφεται πάνω στην πινακίδα με τα χαρακτηριστικά.

#### ΧΡΗΣΤΕΣ ΚΑΙ ΠΡΟΒΛΕΠΟΜΕΝΕΣ ΣΥΝΘΗΚΕΣ ΧΡΗΣΗΣ

Ενδείκνυται για ξυλουργούς ή όσους έχουν ανάγκη να λειάνουν οποιοδήποτε είδος ξύλινης και μεταλλικής επιφάνειας ή για την αφαίρεση βερνικιών.

#### ΣΥΜΒΟΥΛΕΣ ΓΙΑ ΜΙΑ ΚΑΛΥΤΕΡΗ ΑΠΟΔΟΣΗ ΤΩΝ ΕΡΓΑΛΕΙΩΝ

Η μη σωστή στήριξη των φύλλων γυαλόχαρτου θα μπορούσε να προξενήσει ζημιά στο πιάτο.

Αποφύγετε τις μεταλλικές γωνιές για να μην προκαλέσετε ζημιά στο πιάτο.

Διαλέξτε τον τύπο του γυαλόχαρτου ανάλογα με το είδος λειάνσεως που πρόκειται να κάνετε. Για να πετύχετε ένα προσεγμένο φινιρίσμα, να χρησιμοποιείτε πάντα ψιλό γυαλόχαρτο.

Αποφύγετε να πιέζετε υπερβολικά το μηχάνημα γιατί θα μπορούσατε να καταστρέψετε την επιφάνεια εργασίας.

Μην το χρησιμοποιείτε με νερό.

Ποτέ μην λειάνετε ξύλο και σίδηρο με το ίδιο γυαλόχαρτο.







**STAYER**

Área Empresarial Andalucía - Sector I  
Calle Sierra de Cazorla nº7  
C.P: 28320 Pinto (Madrid) SPAIN  
Email: [info@grupostayer.com](mailto:info@grupostayer.com)



**ROHS**

[www.grupostayer.com](http://www.grupostayer.com)